

ELIXO SMART io

FR Manuel d'utilisation

EN User's manual

DE Bedienungsanleitung

NL Handleiding

PL Instrukcja obsługi

HU Használati útmutató

CS Uživatelská příručka

RO Manual de utilizare

IT Manuale d'uso

ES Manual de uso

PT Guia de utilização

EL Εγχειρίδιο χρήσης

TR Kullanım kılavuzu

AR دليل الاستخدام

VERSION ORIGINALE DU MANUEL

SOMMAIRE

1. Généralités	1	3. Fonctionnement et utilisation	3
1.1. L'univers Somfy ?	1	3.1. Fonctionnement normal	3
1.2. Assistance	1	3.2. Fonctionnements particuliers	3
2. Consignes de sécurité	1	3.3. Ajout de télécommandes	4
2.1. Mise en garde - Instructions importantes de sécurité	1	3.4. Déverrouillage manuel d'urgence	4
2.2. Généralités	1	3.5. Verrouillage de la motorisation	4
2.3. Mise en garde - Instructions importantes de sécurité	2	4. Entretien	4
2.4. Consignes de sécurité relatives à l'utilisation	2	4.1. Vérifications	4
2.5. À propos des piles	2	4.2. Remplacement de la pile	4
2.6. Recyclage et mise au rebut	2	5. Caractéristiques techniques	5

GÉNÉRALITÉS

Consignes de sécurité



Danger

Signale un danger entraînant immédiatement la mort ou des blessures graves.



Avertissement

Signale un danger susceptible d'entraîner la mort ou des blessures graves.



Précaution

Signale un danger susceptible d'entraîner des blessures légères ou moyennement graves.



Attention

Signale un danger susceptible d'endommager ou de détruire le produit.

1. GÉNÉRALITÉS

Nous vous remercions d'avoir choisi un équipement Somfy. Ce matériel a été conçu, fabriqué par Somfy selon une organisation qualité conforme à la norme ISO 9001.

1.1. L'univers Somfy ?

Somfy développe, produit et commercialise des automatismes pour les ouvertures et les fermetures de la maison. Centrales d'alarme, automatismes pour stores, volets, garages et portails, tous les produits Somfy répondent à vos attentes de sécurité, confort et gain de temps au quotidien.

Chez Somfy, la recherche de la qualité est un processus d'amélioration permanent. C'est sur la fiabilité de ses produits que s'est construite la renommée de Somfy, synonyme d'innovation et de maîtrise technologique dans le monde entier.

1.2. Assistance

Bien vous connaître, vous écouter, répondre à vos besoins, telle est l'approche de Somfy.

Pour tout renseignement concernant le choix, l'achat ou l'installation de systèmes Somfy, vous pouvez demander conseil à votre installateur Somfy ou prendre contact directement avec un conseiller Somfy qui vous guidera dans votre démarche.

2. CONSIGNES DE SÉCURITÉ



DANGER

La motorisation doit être installée et réglée par un installateur professionnel de la motorisation et de l'automatisation de l'habitat, conformément à la réglementation du pays dans lequel elle est mise en service.

Le non respect de ces instructions pourrait gravement blesser des personnes, par exemple écrasées par le portail.

L'utilisateur n'a pas le droit de procéder à la moindre modification.

2.1. Mise en garde - Instructions importantes de sécurité



AVERTISSEMENT

Il est important pour la sécurité des personnes de suivre toutes les instructions car une installation incorrecte peut entraîner des blessures graves. Conserver ces instructions.

Somfy ne peut pas être tenu pour responsable des dommages résultant du non respect des instructions de ce manuel.

2.2. Généralités

Ce produit est une motorisation pour un portail coulissant, en usage résidentiel, tel que défini dans la norme EN 60335-2-103 à laquelle il est conforme. Ces instructions ont notamment pour objectif de satisfaire les exigences de la dite norme et ainsi d'assurer la sécurité des biens et des personnes.

⚠ AVERTISSEMENT

Toute utilisation de ce produit sur un autre portail que celui d'origine est interdite.

L'ajout de tout accessoire ou de tout composant non préconisé par Somfy est interdit. Le non respect de ces instructions pourrait gravement blesser des personnes, par exemple écrasées par le portail.

Si un doute apparaît lors de l'utilisation de cette motorisation ou pour obtenir des informations complémentaires, consulter l'installateur de la motorisation du portail ou le site internet www.somfy.com.

2.3. Mise en garde - Instructions importantes de sécurité**⚠ AVERTISSEMENT**

Il est important pour la sécurité des personnes de suivre ces instructions car une utilisation incorrecte peut entraîner des blessures graves. Conserver ces instructions.

Tout changement de réglage des paramètres doit être réalisé par un installateur professionnel de la motorisation et de l'automatisation de l'habitat.

Toutes modifications qui ne respectent pas ces instructions mettent en péril la sécurité des biens et des personnes.

Somfy ne peut pas être tenu pour responsable des dommages résultant du non respect des instructions de ce manuel.

2.4. Consignes de sécurité relatives à l'utilisation**⚠ AVERTISSEMENT**

Cette motorisation peut être utilisée par des enfants âgés d'au moins 8 ans et par des personnes ayant des capacités physiques, sensorielles ou mentales réduites ou dénuées d'expérience ou de connaissance, s'ils (si elles) sont correctement surveillé(e)s ou si des instructions relatives à l'utilisation de la motorisation en toute sécurité leur ont été données et si les risques encourus ont été appréhendés.

Ne pas laisser les enfants jouer avec les dispositifs de commande du portail. Mettre les télécommandes hors de portée des enfants.

Le nettoyage et l'entretien par l'utilisateur ne doivent pas être effectués par des enfants.

Le niveau de pression acoustique de la motorisation est inférieur ou égal à 70 dB(A). Le bruit émis par la structure à laquelle la motorisation sera connectée n'est pas pris en considération.

⚠ AVERTISSEMENT

Tout utilisateur potentiel doit impérativement être formé à l'utilisation de la motorisation par la personne ayant réalisé l'installation, en appliquant toutes les préconisations de ce manuel. Il est impératif de s'assurer qu'aucune personne non formée ne puisse mettre le portail en mouvement.

L'utilisateur doit surveiller le portail pendant tous les mouvements et maintenir les personnes éloignées jusqu'à ce que le portail soit complètement ouvert ou fermé.

Ne pas empêcher volontairement le mouvement du portail.

En cas de mauvais fonctionnement, déconnecter la motorisation de toute source d'alimentation et déverrouiller immédiatement la motorisation, afin de permettre l'accès.

Contactez immédiatement un installateur professionnel de la motorisation et de l'automatisation de l'habitat.

⚠ DANGER

La motorisation doit être déconnectée de toute source d'alimentation durant le nettoyage, la maintenance et lors du remplacement des pièces.

Ne pas essayer d'ouvrir manuellement le portail si la motorisation n'a pas été déverrouillée.

⚠ AVERTISSEMENT

Le déverrouillage manuel peut entraîner un mouvement incontrôlé du portail.

Éviter que tout obstacle naturel (branche, pierre, herbes hautes, etc.) puisse entraver le mouvement du portail.

Si l'installation est équipée de cellules photoélectriques et/ou d'un feu orange, nettoyer régulièrement les optiques des cellules photoélectriques et le feu orange.

Chaque année, faire contrôler la motorisation par du personnel qualifié.

⚠ AVERTISSEMENT

Vérifier chaque mois :

- l'installation pour déceler tout signe d'usure ou de détérioration des câbles et du montage.
- que la motorisation change de sens quand le portail rencontre un objet de 50 mm positionné à mi-hauteur du vantail.

Si ce n'est pas le cas, contacter immédiatement un installateur, professionnel de la motorisation et de l'automatisation de l'habitat.

⚠ AVERTISSEMENT

Ne pas utiliser la motorisation si une réparation ou un réglage est nécessaire. Les portails en mauvais état doivent être réparés, renforcés, voire changés.

⚠ DANGER

Si le câble d'alimentation est endommagé, il doit être remplacé par l'installateur, son service après-vente ou des personnes de qualification similaire afin d'écartier tout danger.

2.5. À propos des piles**⚠ DANGER**

Ne pas laisser les piles/piles boutons/accus à la portée des enfants. Les conserver dans un endroit qui leur est inaccessible. Il y a un risque qu'elles soient avalées par des enfants ou des animaux domestiques. Danger de mort ! Si cela devait arriver malgré tout, consulter immédiatement un médecin ou se rendre à l'hôpital.

Faire attention de ne pas court-circuiter les piles, ni les jeter dans le feu, ni les recharger. Il y a risque d'explosion.

2.6. Recyclage et mise au rebut

La batterie, si installée, doit être retirée de la motorisation avant que celle-ci ne soit mise au rebut.



Ne pas jeter les piles usagées des télécommandes ou la batterie, si installée, avec les déchets ménagers. Les déposer à un point de collecte dédié pour leur recyclage.

 Ne pas jeter la motorisation hors d'usage avec les déchets ménagers. Faire reprendre la motorisation par son distributeur ou utiliser les moyens de collecte sélective mis à disposition par la commune.

3. FONCTIONNEMENT ET UTILISATION

3.1. Fonctionnement normal

3.1.1. Utilisation des télécommandes type Keygo io

Ouverture totale

Appuyez sur la touche programmée pour piloter l'ouverture totale du portail.

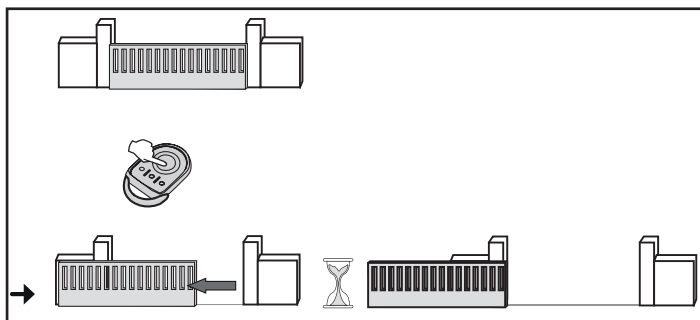

Ouverture piétonne

Appuyez sur la touche programmée pour piloter l'ouverture piétonne du portail.

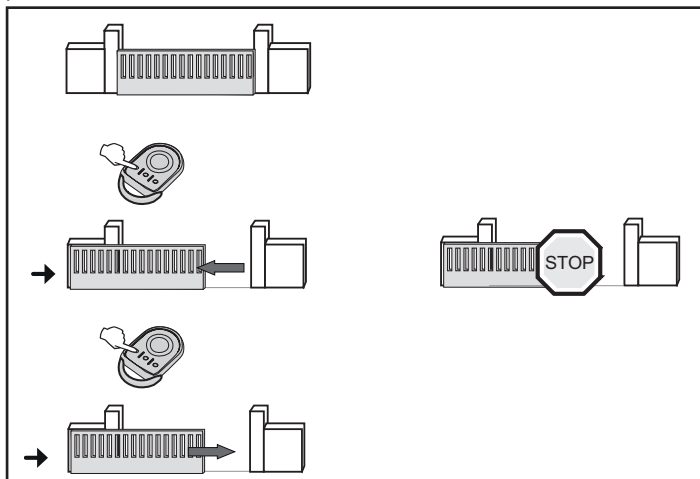

Fermeture

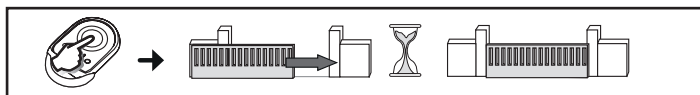

Stop



3.1.2. Fonctionnement de la détection d'obstacle

- Une détection d'obstacle durant l'ouverture provoque l'arrêt puis le retrait du portail.
- Une détection d'obstacle durant la fermeture provoque l'arrêt puis la ré-ouverture du portail.

3.2. Fonctionnements particuliers

Selon les périphériques installés et les options de fonctionnement programmées par votre installateur, la motorisation peut avoir les fonctionnements particuliers suivants :

3.2.1. Fonctionnement avec une télécommande 3 touches

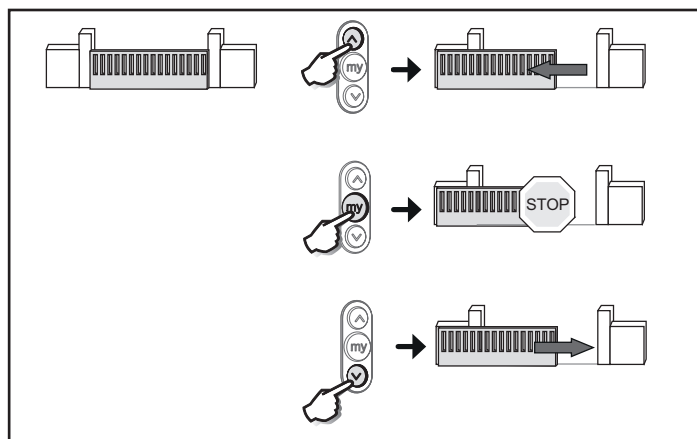

3.2.2. Fonctionnement des cellules de sécurité

Un obstacle placé entre les cellules empêche la fermeture du portail.

Si un obstacle est détecté pendant la fermeture du portail, celui-ci s'arrête puis se ré-ouvre totalement.

Si un obstacle est détecté pendant l'ouverture du portail, celui-ci continue son mouvement.

Après 3 minutes d'occultation des cellules, le système bascule en mode de fonctionnement «homme mort filaire». Dans ce mode, une commande sur une entrée filaire entraîne le mouvement du portail à vitesse réduite. Le mouvement dure tant que la commande est maintenue et cesse immédiatement lorsque la commande est relâchée. Le système repasse en mode de fonctionnement normal dès que les cellules cessent d'être occultées.



Attention

Le mode «homme mort filaire» nécessite l'usage d'un contact de sécurité (ex. inverseur à clé ref. 1841036).

3.2.3. Fonctionnement avec feu orange clignotant

Le feu orange est activé 2 s avant le début du mouvement si le portail fonctionne en mode séquentiel avec fermeture automatique après temporisation.

3.2.4. Fonctionnement de l'éclairage de zone

L'éclairage de zone s'allume dès la mise en route du moteur et s'éteint 60 secondes après l'arrêt complet du moteur.

Si une télécommande est programmée pour piloter l'éclairage, le fonctionnement est le suivant :

Avec une télécommande 2 ou 4 touches

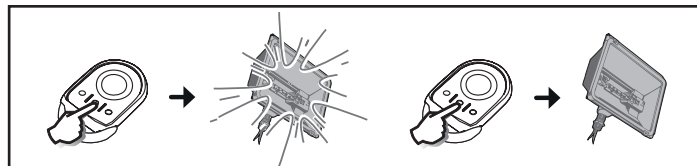

Avec une télécommande 3 touches

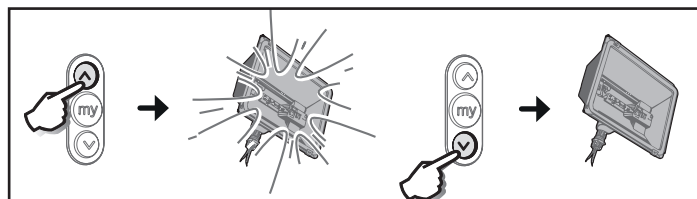

3.2.5. Fonctionnement en mode séquentiel avec fermeture automatique après temporisation

La fermeture automatique du portail s'effectue après un délai programmé lors de l'installation.

Une nouvelle commande pendant ce délai annule la fermeture automatique et le portail reste ouvert.

La commande suivante entraîne la fermeture du portail.

3.2.6. Fonctionnement sur batterie de secours

Si une batterie de secours est installée, la motorisation peut fonctionner même en cas de coupure générale de courant.

Le fonctionnement s'effectue alors dans les conditions suivantes :

- Vitesse réduite et constante.
- Les périphériques (cellules photoélectriques, feu orange, clavier à code filaire, etc.) ne fonctionnent pas.

Caractéristiques de la batterie :

- Autonomie : 24 h ; 3 cycles de fonctionnement suivant le poids du portail.
- Temps de recharge : 48 h
- Durée de vie avant remplacement : 3 ans environ.

3.3. Ajout de télécommandes

3.3.1. Keygo io

Cette opération permet de copier la fonction d'une touche d'une télécommande Keygo io mémorisée sur la touche d'une nouvelle télécommande Keygo io.

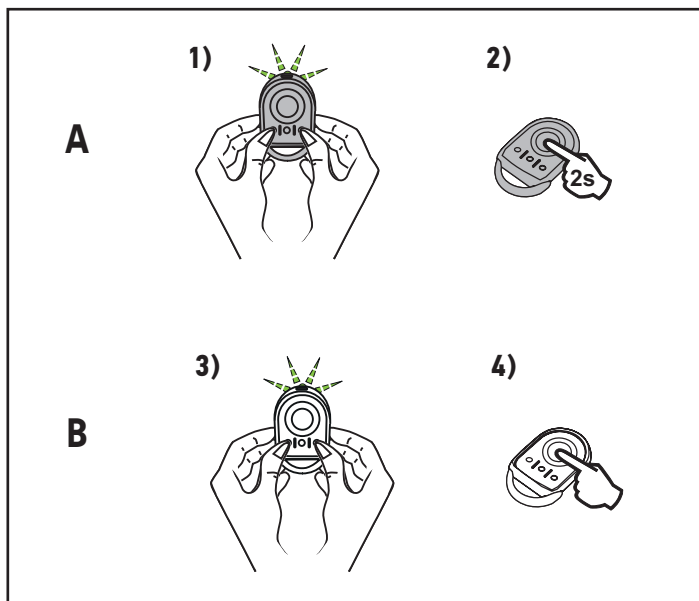

Télécommande "A" = télécommande "source" déjà mémorisée

Télécommande "B" = télécommande "cible" à mémoriser

Par exemple, si la touche de la télécommande A commande l'ouverture totale du portail, la touche de la nouvelle télécommande B commandera aussi l'ouverture totale du portail.

3.4. Déverrouillage manuel d'urgence

- 1) Insérer la clé dans la serrure.
- 2) Tourner la clé d'un quart de tour vers la gauche.
- 3) Tourner la poignée de déverrouillage vers la droite.



Attention

Ne pas pousser le portail violemment. Accompagner le portail tout au long de sa course lors des manoeuvres manuelles.

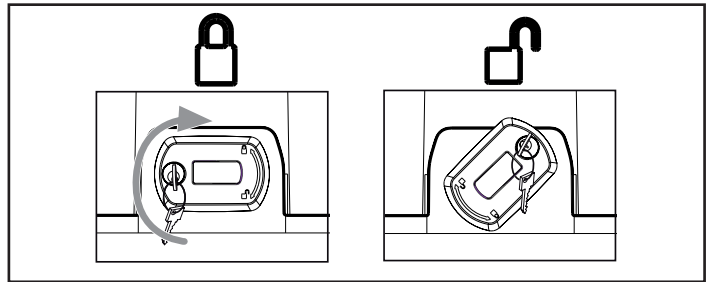

3.5. Verrouillage de la motorisation

- 1) Tourner la poignée de déverrouillage vers la gauche.
- 2) Manœuvrer le portail manuellement jusqu'à ce que le dispositif d'entraînement vienne se verrouiller.

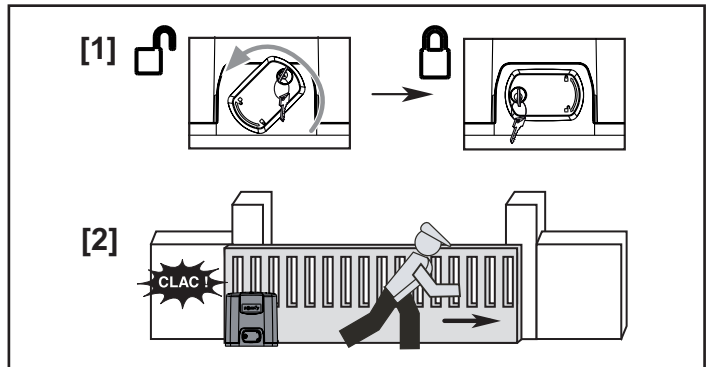

- 3) Tourner la clé d'un quart de tour vers la droite.
- 4) Enlever la clé.



Attention

Verrouiller impérativement la motorisation avant toute nouvelle commande.

4. ENTRETIEN

4.1. Vérifications

4.1.1. Dispositifs de sécurité (cellules, barre palpeuse)

Vérifier le bon fonctionnement tous les 6 mois.

4.1.2. Batterie de secours

Pour une durée de vie optimale de la batterie, il est recommandé de couper l'alimentation principale et de faire fonctionner le moteur sur batterie pendant quelques cycles, ceci 3 fois par an.

4.2. Remplacement de la pile

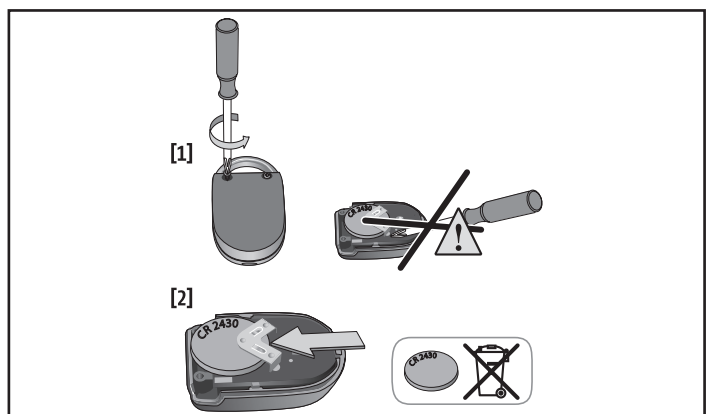

5. CARACTÉRISTIQUES TECHNIQUES

Alimentation secteur	220-230 V - 50/60 Hz
Puissance maximum consommée	600 W (avec éclairage déporté 500 W)
Conditions climatiques d'utilisation	- 20 ° C / + 60 ° C - IP 44
Fréquence radio))) 868 - 870 MHz < 25 mW
Nombre de canaux mémorisables : Commandes 1 W (Keygo io, Situo io, ...)	Commande ouverture totale/ piétonne : 30 Commande sortie auxiliaire : 4
Sortie éclairage déporté	230 V - 500 W max <ul style="list-style-type: none"> • soit 5 lampes fluocompactes ou à leds • soit 2 alimentations pour leds à basse tension • soit 1 éclairage halogène 500 W max

TRANSLATED VERSION OF THE MANUAL

CONTENTS

1. General information	1	3. Use and operation	3
1.1. About Somfy	1	3.1. Normal operation	3
1.2. Assistance	1	3.2. Specific operation	3
2. Safety instructions	1	3.3. Adding remote controls	4
2.1. Caution - Important safety instructions	1	3.4. Emergency manual release	4
2.2. General information	1	3.5. Locking the motorisation	4
2.3. Caution - Important safety instructions	2	4. Maintenance	4
2.4. Safety instructions relating to operation	2	4.1. Checks	4
2.5. About the batteries	2	4.2. Replacing the battery	4
2.6. Recycling and disposal	2	5. Technical data	5

GENERAL INFORMATION

Safety instructions



Danger

Indicates a danger which may result in immediate death or serious injury.



Warning

Indicates a danger which may result in death or serious injury.



Precaution

Indicates a danger which may result in minor or moderate injury.



Attention

Indicates a danger which may result in damage to or destruction of the product.

1. GENERAL INFORMATION

Thank you for choosing a Somfy product. This equipment has been designed and manufactured by Somfy in accordance with a quality policy complying with the ISO 9001 standard.

1.1. About Somfy

Somfy develops, manufactures and sells automatic control devices for domestic opening and closing systems. We offer alarm systems, automatic control devices for awnings, roller shutters, garages and gates. We guarantee all Somfy products will meet your expectations in terms of safety, comfort and time saving on a daily basis.

At Somfy, the pursuit of quality is a continuous process of improvement. Somfy's reputation has been built upon the reliability of its products and the Somfy brand is synonymous with innovation and technological expertise worldwide.

1.2. Assistance

Getting to know our customers, listening to them, meeting their needs: this is Somfy's approach.

For further information on how to choose, purchase or install Somfy systems, please ask your Somfy installer for advice or contact a Somfy advisor directly for help and assistance.

2. SAFETY INSTRUCTIONS

⚠ DANGER

The motorisation must be installed and adjusted by a professional motorisation and home automation installer, in compliance with the regulations of the country in which it is to be used.

Failure to follow these instructions may result in serious injury, e.g. due to crushing by the gate.

Users do not have the right to make any modifications whatsoever.

2.1. Caution - Important safety instructions

⚠ WARNING

For reasons of personal safety, it is important to follow all the instructions, as incorrect installation can lead to serious injury. Retain these instructions.

Somfy cannot be held liable for any damage resulting from failure to follow the instructions in this manual.

2.2. General information

This product is a motorisation for a sliding gate, for residential use as defined in standard EN 60335-2-103, with which it complies. The main purpose of these instructions is to satisfy the requirements of the aforementioned standard and to ensure the safety of equipment and persons.

⚠ WARNING

It is strictly prohibited to use this product on any other gate than the original.

It is prohibited to add any safety accessories or any other component not recommended by Somfy. Failure to follow these instructions may result in serious injury, e.g. due to crushing by the gate.

In case of any doubts when using this motorisation or to obtain additional information, consult the gate motorisation installer or the website www.somfy.com.

2.3. Caution - Important safety instructions**⚠ WARNING**

For reasons of personal safety, it is important to follow all the instructions, as incorrect use can lead to serious injury. Retain these instructions.

Any change to the settings must be performed by a professional motorisation and home automation installer.

Making any changes which do not comply with these instructions could risk personal injury or damage to property.

Somfy cannot be held liable for any damage resulting from failure to follow the instructions in this manual.

2.4. Safety instructions relating to operation**⚠ WARNING**

This motorisation may be used by children aged 8 and over and by persons whose physical, sensory or mental capacity is impaired, or persons with little experience or knowledge, as long as they are under supervision or have received instructions on safe use of the motorisation and fully understand the associated risks.

Do not allow children to play with the gate control devices. Keep remote controls out of the reach of children.

Children must not be allowed to clean or maintain the unit.

The sound pressure level of the motorisation is less than or equal to 70 dB(A). The noise emitted by the structure to which the motorisation will be connected is not taken into account.

⚠ WARNING

Any potential users must be shown how to use the motorisation by the installer, applying all the recommendations in this manual. It is essential to ensure that no untrained persons are able to put the gate into motion.

The user must monitor the gate each time it moves and keep people away from it until it is completely open or closed.

Do not deliberately prevent the gate from moving.

If not operating correctly, disconnect the motorisation from any power supply and unlock the motorisation immediately to gain access to it.

Contact a motorisation and home automation professional immediately.

⚠ DANGER

The motorisation must be disconnected from any power supply during cleaning and maintenance and when parts are replaced.

Do not try to open the gate manually if the motorisation has not been unlocked.

⚠ WARNING

Manual unlocking may result in uncontrolled movement of the gate.

Ensure that no natural obstacles (branches, stones, tall grasses, etc.) are able to obstruct the movement of the gate.

If the installation is equipped with photoelectric cells and/or an orange light, regularly clean the photoelectric cell optical units and the orange light.

Have the motorisation checked every year by a qualified technician.

⚠ WARNING

Every month, check:

- the installation, looking for any signs of wear or damage to the cables and assembly.
- that the motorisation changes direction when the gate encounters an object measuring 50 mm positioned halfway up the leaf.

If this is not the case, contact a professional motorisation and home automation installer immediately.

⚠ WARNING

Do not use the motorisation if it needs repairing or adjusting. Gates in poor condition must be repaired, reinforced or even replaced.

⚠ DANGER

If the power supply cable is damaged, it must be replaced by the installer, the after-sales department or an individual with similar qualifications to prevent any danger.

2.5. About the batteries**⚠ DANGER**

Do not leave batteries of any kind within reach of children. Keep them in a place inaccessible to children. There is a risk that they could be swallowed by children or pets. Danger of death! If this does occur, seek medical advice immediately or go to hospital.

Ensure that the batteries are not short-circuited, thrown in the fire or recharged. There is a risk of explosion.

2.6. Recycling and disposal

If installed, the battery must be removed from the motorisation before the latter is disposed of.



Do not dispose of used remote control or other batteries, if installed, with household waste. They must be taken to the relevant recycling points.



Do not dispose of the motorisation with household waste at the end of its life. Return the motorisation to its distributor or use your local authority's special waste collection services.

3. USE AND OPERATION

3.1. Normal operation

3.1.1. Using Keygo io type remote controls

Complete opening

Press the programmed button to open the gate fully.

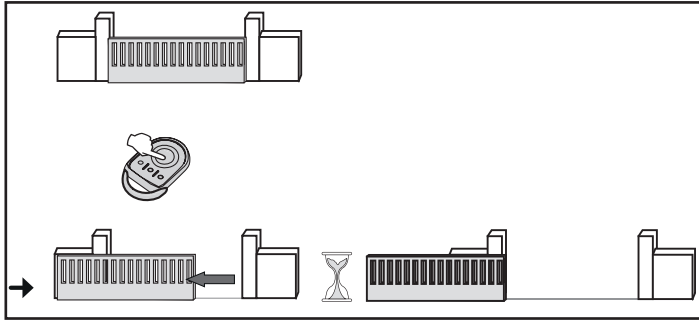

Pedestrian opening

Press the programmed button to open the gate in pedestrian mode.

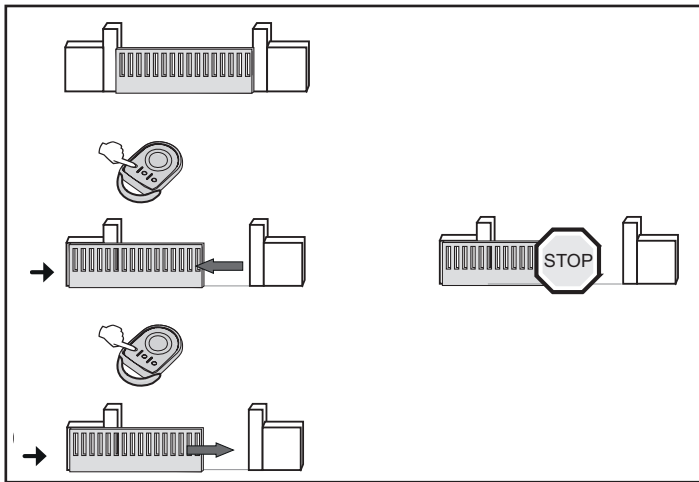

Closing

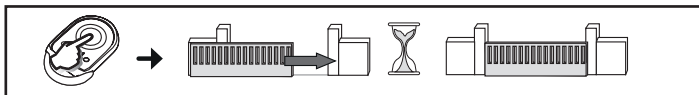

Stop



3.1.2. Obstacle detection operation

- When an obstacle is detected during opening, the gate will stop then close again.
- If an obstacle is detected during closing, the gate will stop then open again.

3.2. Specific operation

Depending on the additional devices installed and the operating options programmed by your installer, the motorisation may operate in the following specific ways:

3.2.1. Operation with a 3-button remote control

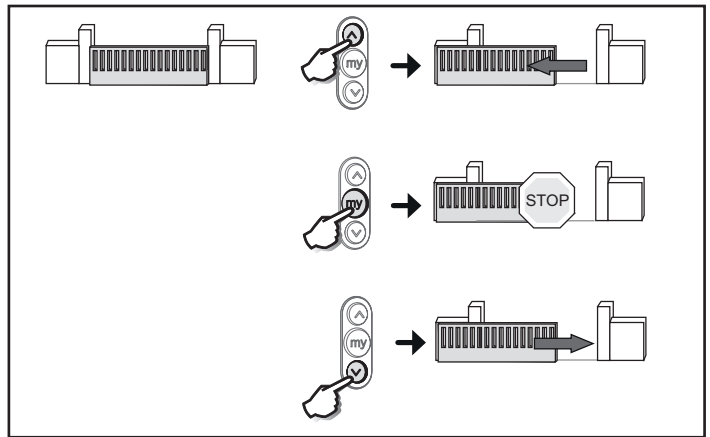

3.2.2. Operation with safety cells

An obstacle placed between the cells will prevent the gate from closing.

If an obstacle is detected while the gate is closing, it stops, then re-opens fully.

If an obstacle is detected when opening, the gate will continue to open.

If the cells are blocked for 3 minutes or more, the system switches to "wired dead man" operating mode. In this mode, a command via the wired input causes the gate to move at reduced speed. The movement lasts as long as the command is maintained and stops as soon as the button is released. The system switches back to normal mode as soon as the cells are no longer blocked.



Attention

the "wired dead man" mode requires the use of a safety contact (e.g. keyed reversing switch ref. 1841036).

3.2.3. Operation with orange flashing light

The orange light is activated 2 s before the gate begins moving if the gate is in sequential mode with automatic closure after a time-delay.

3.2.4. Area lighting operation

Area lighting comes on with the motor, and goes out 60 seconds after the motor has come to a complete stop.

If a remote control is programmed to control the lighting, it operates as follows:

With a 2 or 4 button remote control

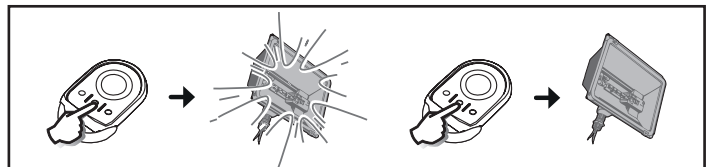

With a 3-button remote control

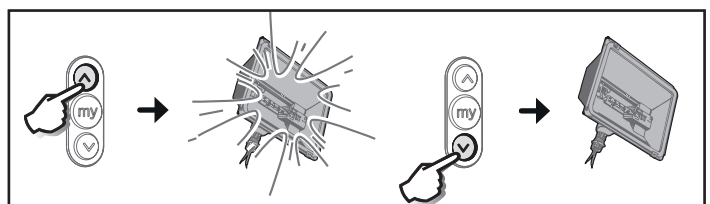

3.2.5. Operation in sequential mode with automatic closing after time delay

The gate is automatically closed after a time-delay programmed during installation.

A new command sent during this time-delay cancels automatic closing and the gate remains open.

The subsequent command causes the gate to close.

3.2.6. Operation using the backup battery

If a backup battery is installed, the motorisation will work even during a power outage.

Operation is then activated under the following conditions:

- Reduced and constant speed.
- The additional devices (photoelectric cells, orange light, wired code keypad, etc.) do not operate.

Battery specifications:

- Battery life: 24 hrs; 3 operating cycles depending on the weight of the gate.
- Recharging time: 48 hours
- Service life before replacement: Approximately 3 years.

3.3. Adding remote controls

3.3.1. Keygo io

This operation is used to copy the function of a button on a memorised Keygo io remote control to a button on a new Keygo io remote control.

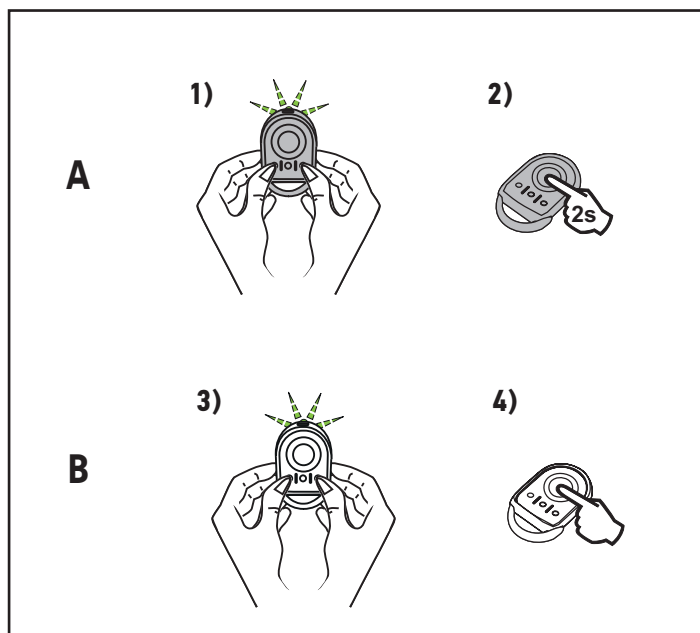

Remote control "A" = "source" remote control already memorised

Remote control "B" = "target" remote control to be memorised

For example, if the button on remote control A opens the gate fully, the button on the new remote control B will also open the gate fully.

3.4. Emergency manual release

- 1) Insert the key into the lock.
- 2) Turn the key a quarter of a turn to the left.
- 3) Turn the release handle to the right.



Attention

Do not forcibly push the gate. Hold the gate over its entire travel during manual manoeuvres.

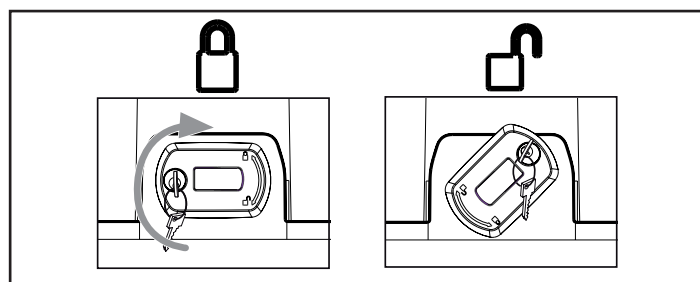

3.5. Locking the motorisation

- 1) Turn the release handle to the left.
- 2) Move the gate manually until the drive mechanism locks.

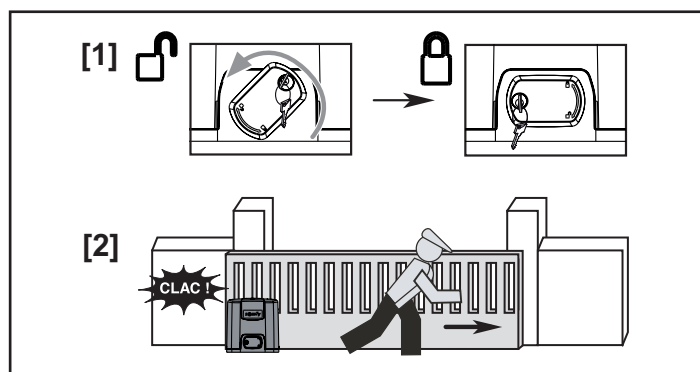

- 3) Turn the key a quarter of a turn to the right.
- 4) Remove the key.



Attention

The motorisation must be locked before a new command.

4. MAINTENANCE

4.1. Checks

4.1.1. Safety devices (cells, safety edge)

Check for correct operation every 6 months.

4.1.2. Backup battery

For optimum battery life, it is recommended that the main power supply be switched off and the motor operated using the battery for several cycles, three times a year.

4.2. Replacing the battery

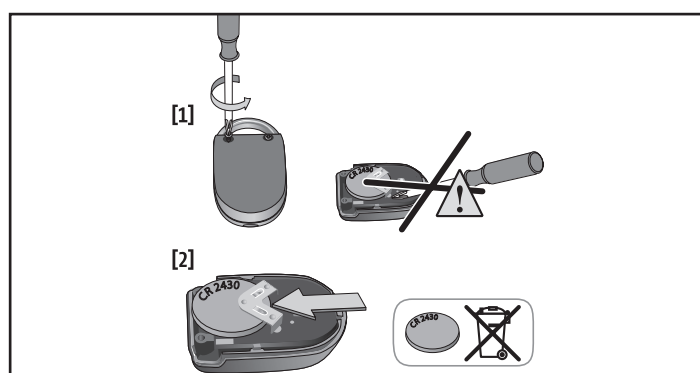

5. TECHNICAL DATA

Power supply	220-230 V - 50/60 Hz
Max. power consumption	600 W (with offset lighting, 500 W)
Climatic operating conditions	- 20°C/+ 60°C - IP 44
Radio frequency))) 868 - 870 MHz < 25 mW
Number of memorisable channels: 1 W controls (Keygo io, Situo io, etc.)	Complete/pedestrian opening control: 30 Auxiliary output control: 4
Offset lighting output	Max. 230 V - 500 W <ul style="list-style-type: none"> • either 5 fluocompact or LED lights • or 2 power supplies for low-voltage LEDs • or 1 halogen light, max. 500 W

DEUTSCHE ÜBERSETZUNG DES HANDBUCHS

INHALT

1. Allgemeines	1	3. Bedienung und Funktionsweise	3
1.1. Tätigkeitsbereich von Somfy	1	3.1. Normalbetrieb	3
1.2. Support	1	3.2. Sonderfunktionen	3
2. Sicherheitshinweise	1	3.3. Hinzufügen von Funkhandsendern	4
2.1. Warnhinweis - Wichtige Sicherheitshinweise	1	3.4. Manuelles Entriegeln im Notfall	4
2.2. Allgemeines	1	3.5. Verriegelung des Antriebs	4
2.3. Warnhinweis - Wichtige Sicherheitshinweise	2	4. Wartung	4
2.4. Sicherheitshinweise bei der Benutzung	2	4.1. Überprüfungen	4
2.5. Batterien	2	4.2. Austausch der Knopf-Batterie	5
2.6. Recycling und Entsorgung	2	5. Technische Daten	5

ALLGEMEINES

Sicherheitshinweise



Gefahr

Weist auf eine Gefahr hin, die sofort zu schweren bis tödlichen Verletzungen führt.



Warnung

Weist auf eine Gefahr hin, die zu schweren bis tödlichen Verletzungen führen kann.



Vorsicht

Weist auf eine Gefahr hin, die zu leichten bis mittelschweren Verletzungen führen kann.



Achtung

Weist auf eine Gefahr hin, die das Produkt beschädigen oder zerstören kann.

1. ALLGEMEINES

Wir bedanken uns für das Vertrauen, das Sie uns mit dem Kauf einer Somfy-Anlage entgegenbringen. Diese Anlage wurde von Somfy gemäß einer Qualitätsorganisation nach Norm ISO 9001 konzipiert und hergestellt.

1.1. Tätigkeitsbereich von Somfy

Somfy entwickelt, produziert und vertreibt automatische Öffnungs- und Schließmechanismen für den Privatbereich. Alarmzentralen, Automatisierungen für Markisen, Fensterläden, Garagen und Tore: Alle Somfy Produkte erfüllen Ihre Erwartungen an Sicherheit, Komfort und Zeitgewinn im Alltag.

Somfy ist ständig um die Qualitätsverbesserung seiner Produkte bemüht. Somfy verdankt seinen Ruf der Zuverlässigkeit seiner Produkte, die für Innovation und weltweites technologisches Know-how stehen.

1.2. Support

Das Credo von Somfy: Sie gut kennen, Ihnen zuhören und Ihre Wünsche erfüllen.

Für Auskünfte über Auswahl, Kauf und Installation von Somfy Systemen fragen Sie Ihren Somfy Monteur oder setzen sich direkt mit einem Somfy Berater in Verbindung, der Ihnen gerne weiterhilft.

2. SICHERHEITSHINWEISE



GEFAHR

Die Installation des Antriebs muss von einer Fachkraft für Gebäudeautomation unter Einhaltung aller am Ort der Inbetriebnahme geltenden Bestimmungen ausgeführt werden.

Die Nichtbeachtung dieser Anweisungen kann zu schweren Verletzungen wie zum Beispiel Quetschungen durch das Tor führen.

Dem Benutzer ist jegliche Änderung untersagt.

2.1. Warnhinweis - Wichtige Sicherheitshinweise



WARNUNG

Für die Gewährleistung der Sicherheit von Personen ist es wichtig, dass diese Hinweise befolgt werden, da es bei unsachgemäßer Installation zu schweren Verletzungen kommen kann. Bewahren Sie diese Sicherheitshinweise gut auf.

Somfy kann nicht für Schäden haftbar gemacht werden, die auf die Nichtbefolgung der Hinweise in dieser Anleitung zurückzuführen sind.

2.2. Allgemeines

Dieses Produkt ist ein Antrieb für ein Schiebetor im Wohnbereich gemäß Norm EN 60335-2-103, mit der es konform ist. Zweck dieser Anleitung ist es, die Anforderungen der genannten Norm zu erfüllen und somit die Sicherheit von Sachen und Personen zu gewährleisten.

⚠️ WARNUNG

Jegliche Verwendung dieses Produkts an einem anderen als dem Originaltor ist untersagt.

Der nachträgliche Einbau jeglichen nicht von Somfy empfohlenen Zubehörs oder sonstiger Komponenten ist untersagt. Die Nichtbeachtung dieser Anweisungen kann zu schweren Verletzungen wie zum Beispiel Quetschungen durch das Tor führen.

Wenn bei der Benutzung dieses Antriebs Fragen auftauchen und für alle weiterführenden Informationen wenden Sie sich an den Monteur oder nutzen Sie die Internetseite www.somfy.com.

2.3. Warnhinweis - Wichtige Sicherheitshinweise**⚠️ WARNUNG**

Für die Gewährleistung der Sicherheit von Personen ist es wichtig, dass diese Hinweise befolgt werden, da es bei unsachgemäßer Benutzung zu schweren Verletzungen kommen kann. Bewahren Sie diese Sicherheitshinweise gut auf.

Jegliche Änderung der Einstellparameter muss durch eine fachlich qualifizierte Person für Antriebe und Gebäudeautomation durchgeführt werden.

Jegliche von diesen Anweisungen abweichende Änderung stellt eine Gefahr für die Sicherheit von Personen und Gütern dar.

Somfy kann nicht für Schäden haftbar gemacht werden, die auf die Nichtbefolgung der Hinweise in dieser Anleitung zurückzuführen sind.

2.4. Sicherheitshinweise bei der Benutzung**⚠️ WARNUNG**

Dieser Antrieb ist zur Verwendung durch Kinder ab dem Alter von 8 Jahren und durch Personen mit eingeschränkten körperlichen, sensorischen und geistigen Fähigkeiten sowie durch Personen ohne Erfahrung oder Kenntnisse geeignet, wenn diese entsprechend beaufsichtigt oder in die sichere Anwendung des Antriebs eingewiesen werden und wenn alle etwaigen Gefahren berücksichtigt worden sind.

Lassen Sie Kinder nie mit den Bedieneinrichtungen des Tors spielen. Halten Sie Funkhandsender außer der Reichweite von Kindern.

Die Reinigung und Wartung durch den Benutzer darf nicht von Kindern durchgeführt werden.

Der Schalldruckpegel des Antriebs beträgt maximal 70 dB(A). Hierbei sind Geräusche nicht berücksichtigt, die von der Struktur ausgehen, an der der Antrieb angebracht ist.

⚠️ WARNUNG

Alle Benutzer müssen unbedingt von der Person, die den Antrieb installiert hat, über die Verwendung des Antriebs gemäß den Vorgaben in dieser Anleitung informiert werden. Es ist unbedingt sicherzustellen, dass nicht unterwiesene Personen das Tor nicht in Bewegung setzen können.

Der Benutzer muss das Tor bei der Ausführung aller Bewegungen beobachten und Personen fernhalten, bis das Tor vollständig geöffnet oder geschlossen ist.

Behindern Sie die Torbewegungen nicht absichtlich.

Bei einer Fehlfunktion den Antrieb von der Stromversorgung

trennen und sofort entriegeln, um den Zugang zu ermöglichen. Wenden Sie sich unverzüglich an einen Fachmann für Antriebe und Gebäudeautomation.

⚠️ GEFAHR

Der Antrieb muss während der Reinigung, Wartung und beim Austausch von Bauteilen von der Stromversorgung getrennt sein.

Versuchen Sie nicht, das Tor von Hand zu öffnen, wenn der Antrieb nicht entriegelt ist.

⚠️ WARNUNG

Die manuelle Entriegelung kann eine unkontrollierte Bewegung des Tors zur Folge haben.

Achten Sie darauf, dass keine natürlichen Hindernisse (Äste, Steine, hohes Gras etc.) die Bewegung des Tors behindern können.

Wenn die Anlage mit einer Lichtschranke und/oder einer gelben Signalleuchte ausgestattet ist, reinigen Sie die Lichtschranke und die Signalleuchte regelmäßig.

Lassen Sie den Antrieb einmal pro Jahr von einer qualifizierten Fachkraft überprüfen.

⚠️ WARNUNG

Prüfen Sie einmal pro Monat:

- die Anlage, um jegliche Spuren von Verschleiß oder eine Beschädigung der Kabel und der Montage zu erkennen.
- dass der Antrieb die Richtung wechselt, wenn das Tor auf einen 50 mm hohen Gegenstand auf halber Höhe des Tors stößt.

Ist dies nicht der Fall, wenden Sie sich bitte an eine für Antriebe und Gebäudeautomation qualifizierte Person.

⚠️ WARNUNG

Verwenden Sie den Antrieb nicht, wenn eine Reparatur oder Einstellung erforderlich ist. Tore in schlechtem Zustand sind instand zu setzen, zu verstärken oder ggf. umzubauen.

⚠️ GEFAHR

Ist das Stromversorgungskabel beschädigt, muss es zur Vermeidung jeglicher Gefahr vom Monteur, dessen Kundendienst oder von einer Person mit vergleichbarer Qualifikation ausgetauscht werden.

2.5. Batterien**⚠️ GEFAHR**

Halten Sie Batterien/Knopfbatterien/Akkus außerhalb der Reichweite von Kindern. Bewahren Sie diese an einem Ort außerhalb der Reichweite von Kindern auf. Sie können sonst von Kindern oder Haustieren verschluckt werden. Lebensgefahr! Sollte es dennoch zu einem Verschlucken kommen, wenden Sie sich unverzüglich an einen Arzt oder gehen Sie in die Notaufnahme des Krankenhauses.

Achten Sie darauf, Batterien nicht kurzzuschließen, in ein Feuer zu werfen oder neu aufzuladen. Hierbei besteht Explosionsgefahr.

2.6. Recycling und Entsorgung

Wenn eine Batterie installiert ist, muss diese vor Entsorgung des Antriebs ausgebaut werden.

 Gebrauchte Batterien der Funkhandsender oder eventuell im Antrieb installierte Batterien dürfen nicht mit dem Hausmüll entsorgt werden. Geben Sie diese bei einer Recycling-Sammelstelle ab.

 Entsorgen Sie Ihren alten Antrieb nicht mit dem Hausmüll. Lassen Sie den Antrieb vom Lieferanten zurücknehmen oder nutzen Sie kommunal organisierte Möglichkeiten der getrennten Müllsammlung.

3. BEDIENUNG UND FUNKTIONSWEISE

3.1. Normalbetrieb

3.1.1. Verwendung der Funkhandsender Keygo io

Vollöffnung

Drücken Sie die Taste, die auf die Steuerung der Vollöffnung des Tors programmiert ist.

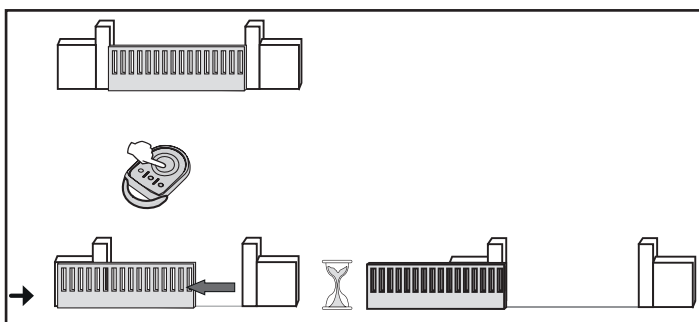

Fußgängeröffnung

Drücken Sie die Taste, die auf die Steuerung der Fußgängeröffnung des Tors programmiert ist.

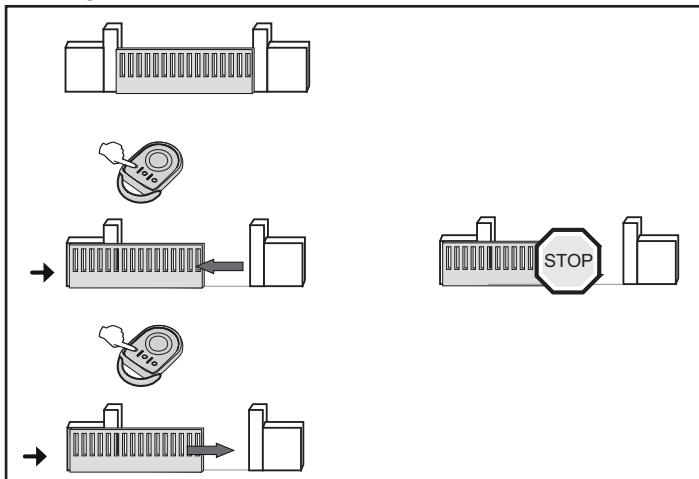

Schließen

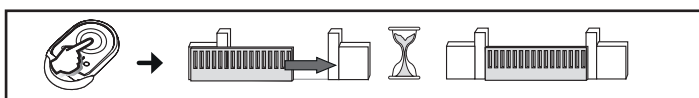

Stop



3.1.2. Funktionsweise der Hinderniserkennung

- Wird während des Öffnens ein Hindernis erkannt, hält das Tor an und schließt wieder ein Stück.
- Wird während des Schließens ein Hindernis erkannt, hält das Tor an und öffnet sich dann wieder.

3.2. Sonderfunktionen

Je nach installierten Peripheriegeräten und Betriebsoptionen, die von Ihrem Monteur programmiert wurden, kann der Antrieb über folgende Sonderfunktionen verfügen:

3.2.1. Funktionsweise mit einem Funkhandsender mit 3 Tasten

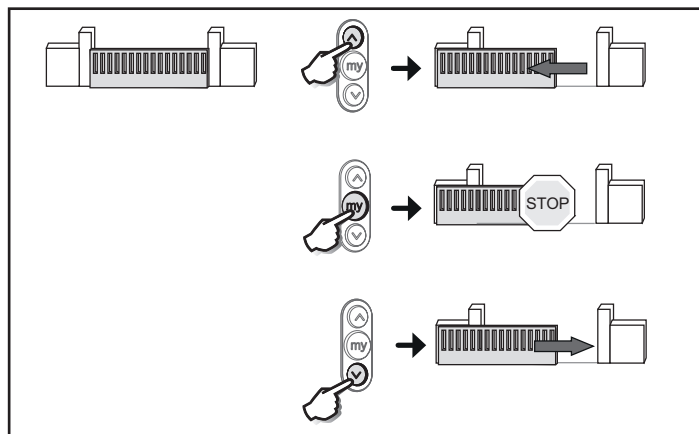

3.2.2. Funktion der Sicherheits-Lichtschanke

Ein Hindernis, das von der Lichtschranke erfasst wird, verhindert das Schließen des Tors.

Wenn während des Torschließens ein Hindernis erkannt wird, hält das Tor an und öffnet sich wieder ganz.

Wird beim Öffnen des Tores ein Hindernis erkannt, setzt es seine Bewegung fort.

Wird die Lichtschranke länger als 3 Minuten unterbrochen, schaltet sich die Anlage in den „kabelgebundenen Totmannmodus“ um. In diesem Modus veranlasst ein Befehl über einen Kabeingang eine Bewegung des Tors mit reduzierter Geschwindigkeit. Die Bewegung wird ausgeführt, solange der Schalter betätigt wird, und stoppt sofort, sobald der Schalter losgelassen wird. Das System schaltet sich wieder in den Normalbetrieb zurück, wenn die Lichtschranke nicht mehr unterbrochen ist.

⚠ Achtung

Für die kabelgebundene „Totmannfunktion“ muss ein Sicherheitsschalter verwendet werden (zum Beispiel der Schlüsselschalter, Artikelnr. 1841036).

3.2.3. Betrieb mit einer blinkenden orangen Warnleuchte

Das orangefarbene Licht wird 2 Sek. vor Beginn der Bewegung aktiviert, wenn das Tor im Sequenzbetrieb mit automatischer Schließung nach Verzögerung arbeitet.

3.2.4. Funktion der Umfeldbeleuchtung

Die Umfeldbeleuchtung leuchtet auf, sobald der Antrieb gestartet wird, und verlöscht 1 Minute nachdem der Antrieb abgeschaltet hat.

Wenn ein Funkhandsender zur Steuerung der Beleuchtung programmiert ist, ist die Funktionsweise folgende:

Mit einem Funkhandsender mit 2 oder 4 Tasten

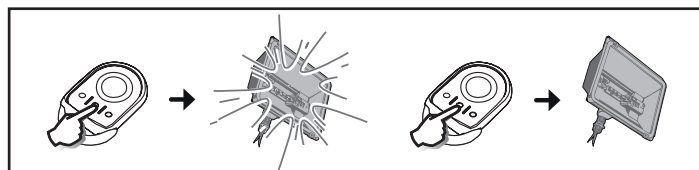

Mit einem Funkhandsender mit 3 Tasten

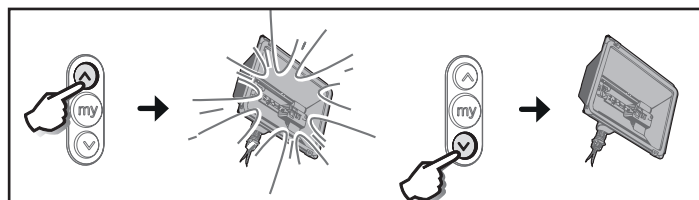

3.2.5. Sequenzielle Funktion mit automatischer Torschließung nach einer Verzögerung

Das Tor wird nach einer bei der Installation programmierten Verzögerung automatisch geschlossen.

Wird während der Verzögerung ein neuer Befehl eingegeben, wird die automatische Schließung aufgehoben und das Tor bleibt geöffnet.

Beim folgenden Befehl wird das Tor geschlossen.

3.2.6. Betrieb mit Notstrombatterie

Wenn eine Notstrombatterie installiert wird, kann der Antrieb arbeiten, selbst wenn der Netzstrom ausfällt.

Allerdings ändern sich in diesem Fall die Betriebsfunktionen:

- Reduzierte und gleichbleibende Geschwindigkeit.
- Der installierte Zubehör (Lichtschranke, gelbe Warnleuchte, festverkabelte Codetastatur usw.) funktionieren nicht.

Technische Daten der Batterie:

- Autonomie: 24 Std.; 3 Zyklen, je nach Gewicht des Tors.
- Ladedauer: 48 Std.
- Lebensdauer, bevor sie ersetzt werden muss: ca. 3 Jahre.

3.3. Hinzufügen von Funkhandsendern

3.3.1. Keygo io

Auf folgende Weise kann die Funktion einer Taste eines eingelernten Funkhandsenders Keygo io auf die Taste eines neuen Funkhandsenders Keygo io kopiert werden.

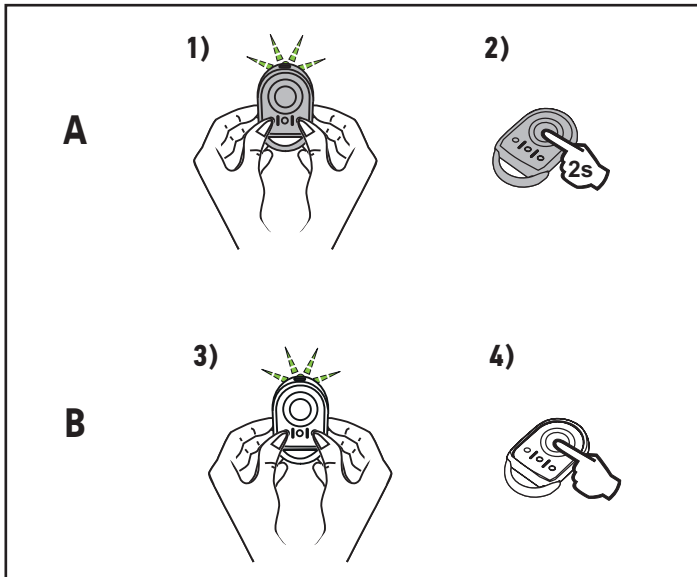

Funkhandsender "A" = bereits eingelernter Quell-Funkhandsender

Funkhandsender "B" = einzulernender Ziel-Funkhandsender

Wenn beispielsweise die Taste des Funkhandsenders A eine Vollöffnung des Tors veranlasst, veranlasst ein Druck auf die Taste des neuen Funkhandsenders B ebenfalls eine Vollöffnung des Tors.

3.4. Manuelles Entriegeln im Notfall

- 1) Stecken Sie den Schlüssel in das Schloss.
- 2) Drehen Sie den Schlüssel um eine Vierteldrehung nach links.
- 3) Drehen Sie den Griff zum manuellen Entriegeln des Antriebs nach rechts.



Achtung

Das Tor nicht unter Gewaltanwendung verschieben. Beim Verschieben von Hand das Tor stets festhalten.

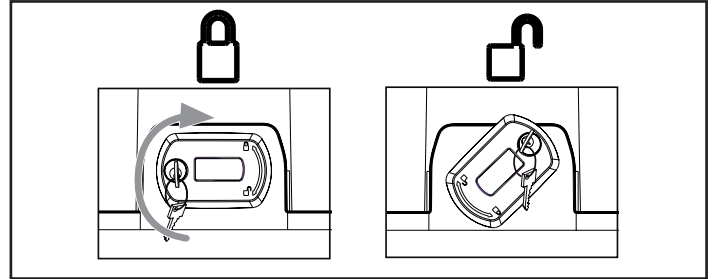

3.5. Verriegelung des Antriebs

- 1) Drehen Sie den Griff zum manuellen Entriegeln des Antriebs nach links.
- 2) Verschieben Sie das Tor manuell, bis die Antriebsvorrichtung greift.

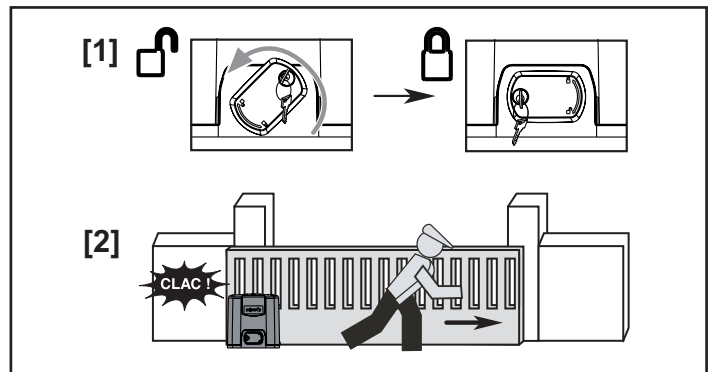

- 3) Drehen Sie den Schlüssel um eine Vierteldrehung nach rechts.
- 4) Ziehen Sie den Schlüssel ab.



Achtung

Vergessen Sie keinesfalls, den Antrieb wieder zu verriegeln, bevor Sie einen neuen Steuerbefehl erteilen.

4. WARTUNG

4.1. Überprüfungen

4.1.1. Sicherheitsvorrichtungen (Lichtschranke, Kontaktleiste)

(Lichtschranke, Kontaktleiste)

Überprüfen Sie die Fotozellen alle 6 Monate auf einwandfreien Betrieb.

4.1.2. Notstrombatterie

Um die Lebensdauer der Batterie zu verlängern, sollten Sie dreimal pro Jahr die Spannungsversorgung unterbrechen und den Antrieb das Tor einige Male mit der Batterie öffnen und schließen lassen.

4.2. Austausch der Knopfbatterie

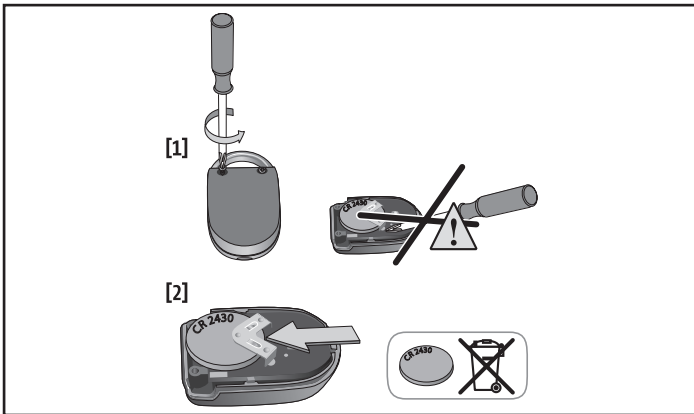

5. TECHNISCHE DATEN

Spannungsversorgung Netz kabel	220-230 V - 50/60 Hz
Maximaler Stromverbrauch	600 W (mit externer Beleuchtung 500 W)
Klimatische Bedingungen	- 20 °C / + 60 °C - IP 44
Funkfrequenz))) 868 - 870 MHz < 25 mW
Anzahl speicherbare Kanäle Befehle 1 W (Keygo io, Situo io, ...)	Befehl Voll-/Fußgängeröffnung 30 Steuerung AUX-Ausgang: 4
Ausgang Außenbeleuchtung	230 V - 500 W max. <ul style="list-style-type: none"> • also 5 Kompaktleuchtstofflampen oder mit LEDs • also 2 Niederspannungsspeisungen für LEDs • also 1 Halogenbeleuchtung 500 W max.

VERTALING VAN DE HANDLEIDING

INHOUD

1. Algemeen	1	3. Werking en gebruik	3
1.1. De wereld van Somfy	1	3.1. Normale werking	3
1.2. Assistentie	1	3.2. Bijzondere functies	3
2. Veiligheidsvoorschriften	1	3.3. Toevoegen van afstandsbedieningen	4
2.1. Waarschuwing - Belangrijke veiligheidsinstructies	1	3.4. Handmatige noodontkoppeling	4
2.2. Algemeen	1	3.5. Vergrendeling van de motorisatie	4
2.3. Waarschuwing - Belangrijke veiligheidsinstructies	2	4. Onderhoud	4
2.4. Veiligheidsvoorschriften met betrekking tot het gebruik	2	4.1. Controles	4
2.5. Over de batterijen	2	4.2. Batterij vervangen	5
2.6. Recycling en afvalverwerking	2	5. Technische gegevens	5

ALGEMEEN

Veiligheidsvoorschriften



Gevaar

Signaleert een gevaar welke de dood of een ernstig letsel tot gevolg zal hebben.



Waarschuwing

Signaleert een gevaar welke de dood of een ernstig letsel kan veroorzaken.



Voorzichtig

Signaleert een gevaar welke een licht of middelmatig letsel kan veroorzaken.



Let op

Signaleert een gevaar dat het product kan beschadigen of vernietigen.

1. ALGEMEEN

Hartelijk dank dat u voor een systeem van Somfy hebt gekozen. Somfy heeft dit apparaat ontworpen en gefabriceerd in overeenstemming met de kwaliteitseisen van de norm ISO 9001.

1.1. De wereld van Somfy

Somfy ontwikkelt, produceert en verkoopt apparaten voor het automatisch openen en sluiten van de woning. Alarmcentrales, automatische regelingen voor zonweringen, luiken, garages en hekken: al deze producten van Somfy beantwoorden aan uw verwachtingen op de gebieden van de veiligheid, het comfort en het dagelijkse gebruiksgemak.

Bij Somfy is het streven naar kwaliteit een proces van permanente verbetering. De reputatie van Somfy is gebaseerd op de betrouwbaarheid van de producten, en is daardoor in de gehele wereld synoniem met innovatie en technologisch vernuft.

1.2. Assistentie

Weten wie u bent, goed naar u luisteren, reageren op uw wensen, zo werkt Somfy.

Voor alle informatie over het kiezen, kopen of installeren van systemen van Somfy, kunt u terecht bij uw Somfy installateur of rechtstreeks contact opnemen met een Somfy adviseur die voor u klaar staat om u begeleiden.

2. VEILIGHEIDSVOORSCHRIFTEN



GEVAAR

De motorisatie moet geïnstalleerd en ingesteld worden door een erkende installateur van automatiseringssystemen in woningen, in overeenstemming met de reglementering van het land waarin de motorisatie gebruikt wordt.

Het niet naleven van deze aanwijzingen kan ernstig letsel veroorzaken aan personen, bijvoorbeeld verplettering door het hek.

De gebruiker mag niet de geringste verandering aanbrengen.

2.1. Waarschuwing - Belangrijke veiligheidsinstructies



WAARSCHUWING

Voor de veiligheid van personen is het belangrijk dat alle instructies strikt worden opgevolgd, want een onjuiste installatie kan ernstig letsel veroorzaken. Bewaar deze instructies.

Somfy is niet aansprakelijk voor schade die het gevolg is van het niet naleven van de aanwijzingen in deze handleiding.

2.2. Algemeen

Dit product is een motorisatie voor een schuifhek, voor gebruik in de woonomgeving zoals vastgelegd in de norm EN 60335-2-103 en is conform deze norm. Deze instructies zijn geschreven binnen het kader van deze norm en om de veiligheid van personen en goederen te garanderen.

⚠ WAARSCHUWING

Ieder gebruik van dit product op een ander dan het originele hek is verboden.

Het toevoegen van enig veiligheidsaccessoire of ander onderdeel dat niet is voorgeschreven door Somfy is verboden. Het niet naleven van deze aanwijzingen kan ernstig letsel veroorzaken aan personen, bijvoorbeeld verplettering door het hek.

In geval van twijfel bij het gebruik van deze motorisatie of voor aanvullende informatie, neemt u contact op met de installateur van de motorisatie van het hek of raadpleegt u de website www.somfy.com.

2.3. Waarschuwing - Belangrijke veiligheidsinstructies**⚠ WAARSCHUWING**

Voor de veiligheid van personen is het belangrijk dat deze instructies strikt worden opgevolgd, want een onjuist gebruik kan ernstig letsel veroorzaken. Bewaar deze instructies.

Elke wijziging van de parameterinstellingen moet gedaan worden door een erkende installateur van automatiseringssystemen in woningen.

Wijzigingen die niet voldoen aan deze aanwijzingen brengen de veiligheid van goederen en personen in gevaar.

Somfy is niet aansprakelijk voor schade die het gevolg is van het niet naleven van de aanwijzingen in deze handleiding.

2.4. Veiligheidsvoorschriften met betrekking tot het gebruik**⚠ WAARSCHUWING**

Deze motorisatie mag worden gebruikt door kinderen van ten minste 8 jaar en door personen met beperkte fysieke, zintuiglijke of geestelijke vermogens of zonder ervaring en kennis van het apparaat, indien zij onder toezicht staan of instructies hebben gekregen over het veilig gebruik van de motorisatie en de mogelijke gevaren ervan hebben begrepen.

Laat kinderen niet met het bedieningssysteem van het hek spelen. Houd de afstandsbedieningen buiten het bereik van kinderen.

Laat het apparaat niet schoonmaken door kinderen.

Het geluidsdrukkniveau van de motorisatie is lager dan of gelijk aan 70 dB(A). Hierbij is geen rekening gehouden met geluid dat wordt veroorzaakt door de constructie waarmee de motorisatie is verbonden.

⚠ WAARSCHUWING

De installateur moet elke mogelijke gebruiker beslist informeren over het gebruik van de motorisatie volgens de aanwijzingen in deze handleiding. Het is belangrijk erop te letten dat alleen personen die hierover zijn geïnformeerd het hek in beweging kunnen zetten.

De gebruiker mag het bewegende hek niet uit het oog verliezen en iedereen op afstand houden tot het hek compleet geopend of gesloten is.

Houd het hek niet tegen als het in beweging is.

In geval van een gebrekkige werking, koppelt u de motorisatie los van enige stroombron en deblokkeert u hem onmiddellijk om toegang te krijgen.

Neem direct contact op met een erkende installateur van automatiseringssystemen in woningen.

⚠ GEVAAR

De motorisatie moet zijn losgemaakt van alle voedingsbronnen gedurende het schoonmaken, het onderhoud en tijdens het vervangen van onderdelen.

Probeer het hek niet handmatig te openen als de motorisatie niet ontgrendeld is.

⚠ WAARSCHUWING

Door de handmatige ontgrendeling kan het hek een onverwachte beweging maken.

Let op dat de beweging van het hek niet wordt belemmerd door een natuurlijk obstakel (tak, steen, hoog gras, enz.).

Als de installatie is voorzien van foto-elektrische cellen en/of een oranje licht, maak dan de glazen van de foto-elektrische cellen en het oranje licht regelmatig schoon.

Elk jaar moet de motorisatie gecontroleerd worden door gekwalificeerd personeel.

⚠ WAARSCHUWING

Controleer elke maand:

- de installatie op tekenen van slijtage of beschadiging van de kabels en van de montage.
- of de motorisatie van richting verandert als het hek een voorwerp van 50 mm tegenkomt dat geplaatst is op de halve hoogte van de vleugel.

Als dit niet zo is, neem dan direct contact op met een erkende installateur van automatiseringssystemen in woningen.

⚠ WAARSCHUWING

Gebruik de motorisatie niet als een reparatie of een afstelling noodzakelijk is. Hekken die in slechte staat verkeren moeten worden hersteld, versterkt, of vervangen.

⚠ GEVAAR

Indien de voedingskabel beschadigd is, moet deze worden vervangen door de installateur, de serviceafdeling of door een andere erkende reparateur, teneinde ieder risico te voorkomen.

2.5. Over de batterijen**⚠ GEVAAR**

Houd batterijen/knoopcellen/accu's buiten het bereik van kinderen. Bewaar ze op een plek waar zij er niet bij kunnen. Het is gevaarlijk als zij worden ingeslikt door een kind of een huisdier. Levensgevaar! Als dit ondanks alles toch gebeurt, raadpleeg dan direct een dokter of ga direct naar een ziekenhuis.

Let op dat de batterijen niet worden kortgesloten. Gooi ze niet in het vuur en laad ze niet op. Er kan een explosie plaatsvinden.

2.6. Recycling en afvalverwerking

Voordat de motorisatie wordt afgedankt, moet de accu (indien aanwezig) er uitgehaald worden.



Gooi de oude batterijen van de afstandsbediening of de accu (indien aanwezig) niet weg met het huisvuil. Lever ze in bij een speciaal afvalpunt, zodat ze gerecycled worden.



Gooi de oude motorisatie niet weg met het huisvuil. Laat de motorisatie ophalen door de leverancier ervan of lever hem in bij het afvalstation van de gemeente.

3. WERKING EN GEBRUIK

3.1. Normale werking

3.1.1. Gebruik van afstandsbedieningen type Keygo io

Totaal openen

Druk op de toets die is geprogrammeerd voor het totaal openen van het hek.

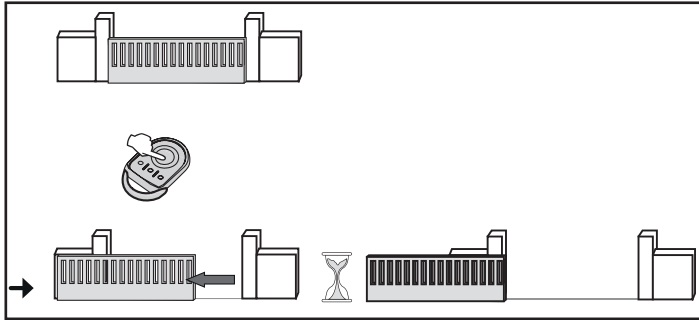

Voetgangersopening

Druk op de geprogrammeerde toets om de voetgangersopening van het hek te besturen.

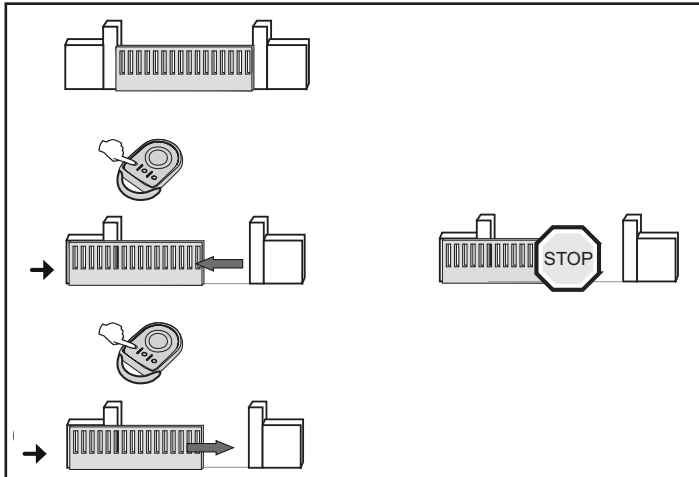

Sluiten

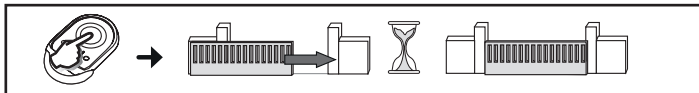

Stop



3.1.2. Werking van de obstakeldetectie

- Bij een detectie van een obstakel tijdens het openen, wordt het hek gestopt en teruggetrokken.
- Bij een detectie van een obstakel tijdens het sluiten, wordt het hek gestopt, daarna wordt het hek automatisch weer geopend.

3.2. Bijzondere functies

Afhankelijk van de geïnstalleerde randorganen en de door uw installateur geprogrammeerde opties voor de werking, kan de motorisatie de volgende bijzondere functies hebben:

3.2.1. Werking met een afstandsbediening met 3 toetsen

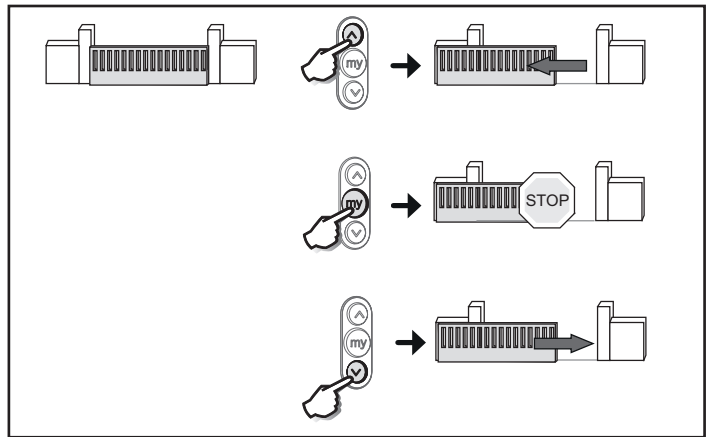

3.2.2. Werking van de veiligheidscellen

Als er een obstakel is tussen de cellen kan het hek niet sluiten.

Als een obstakel gedetecteerd wordt tijdens het sluiten van het hek, stopt het en opent zich daarna weer volledig.

Als een obstakel gedetecteerd wordt tijdens het openen van het hek, gaat het hek door met zijn beweging.

Na 3 minuten bedekking van de cellen, schakelt het systeem over naar de werksmodus "dodeman bedraad". In deze modus zorgt een commando op een bedrade ingang voor de beweging van het hek met lage snelheid. De beweging duurt zolang de bediening duurt en stopt onmiddellijk als de bediening wordt losgelaten. Het systeem gaat over op normale werking zodra de cellen niet meer bedekt zijn.

⚠ Let op

Voor de modus "dodeman bedraad" is het gebruik van een veiligheidscontact noodzakelijk (bijv. omkeerschakelaar met sleutel ref. 1841036).

3.2.3. Werking met oranje knipperlicht

Het oranje licht wordt 2 seconden voor het begin van de beweging geactiveerd en werkt in sequentiële modus met automatisch sluiten na de vertraging.

3.2.4. Werking van de zoneverlichting

De zoneverlichting gaat branden bij het starten van de motor en dooft 60 minuten na het volledig stoppen van de motor.

Als er een afstandsbediening is geprogrammeerd voor het bedienen van de verlichting, is de werking als volgt:

Met een afstandsbediening met 2 of 4 toetsen

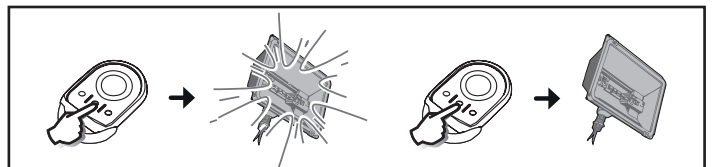

Met een afstandsbediening met 3 toetsen

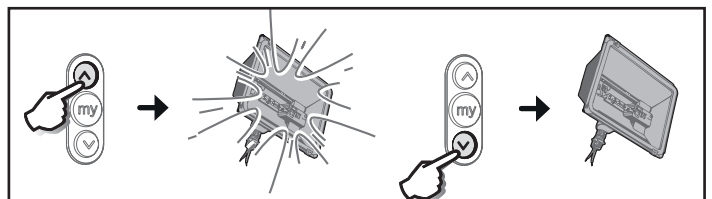

3.2.5. Werking in sequentiële modus met automatisch weer sluiten na vertraging

Het automatisch sluiten van het hek vindt plaats na de tijdens de installatie geprogrammeerde tijdsduur.

Een nieuw commando tijdens deze tijdsduur annuleert het automatisch sluiten en het hek blijft open.

Met het volgende commando wordt het hek gesloten.

3.2.6. Werking op noodaccu

Als een noodaccu geïnstalleerd is, kan de motor toch werken in geval van een gehele stroomstoring.

De werking vindt dan onder de volgende omstandigheden plaats:

- Verminderde en constante snelheid.
- De randorganen (foto-elektrische cellen, oranje licht, codetoetsenbord, bedraad, enz.) werken niet.

Gegevens van de accu:

- Zelfstandigheid: 24 u ; 3 werkingscycli afhankelijk van het gewicht van het hek.
- Oplaadtijd: 48 u
- Levensduur voor vervanging: ongeveer 3 jaar.

3.3. Toevoegen van afstandsbedieningen

3.3.1. Keygo io

Hiermee wordt de functie van een toets van een geprogrammeerde Keygo io afstandsbediening gekopieerd naar de toets van een nieuwe Keygo io afstandsbediening.

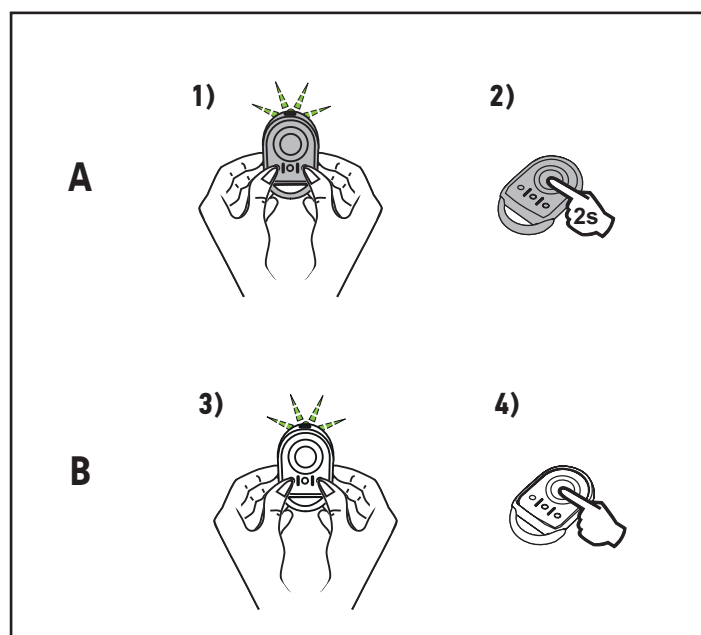

Afstandsbediening "A" = reeds geprogrammeerde "bron" afstandsbediening

Afstandsbediening "B" = te programmeren "doel" afstandsbediening

Bijvoorbeeld: als de toets van de afstandsbediening A het totaal openen van het hek bedient, zal de toets van de nieuwe afstandsbediening B ook het totaal openen van het hek bedienen.

3.4. Handmatige noodontkoppeling

- 1) Steek de sleutel in het slot.
- 2) Draai de sleutel een kwart slag naar links.
- 3) Draai de ontgrendelhendel naar rechts.



Let op

Duw niet te krachtig tegen het hek. Begeleid het hek over de gehele lengte bij het handmatig bewegen ervan.

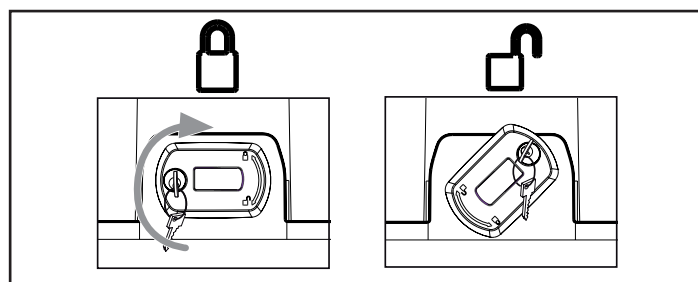

3.5. Vergrendeling van de motorisatie

- 1) Draai de ontgrendelhendel naar links.
- 2) Beweeg het hek met de hand totdat het aandrijfsysteem weer vergrendeld is.

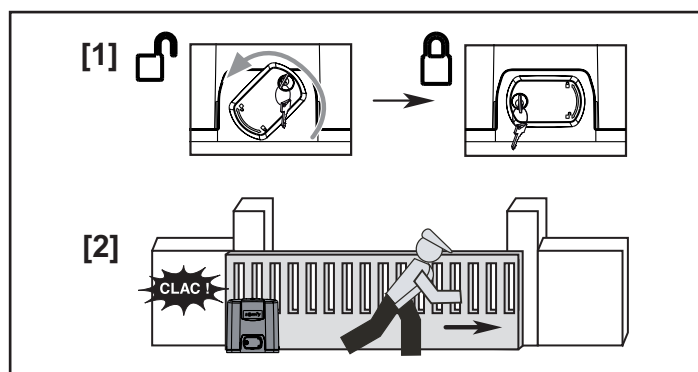

- 3) Draai de sleutel een kwart slag naar rechts.
- 4) Verwijder de sleutel.



Let op

Vergrendel de motorisatie altijd voor ieder nieuw commando.

4. ONDERHOUD

4.1. Controles

4.1.1. Veiligheidsvoorzieningen (cellen, contactstrip)

Controleer elke 6 maanden de goede werking.

4.1.2. Noodaccu

Voor een optimale levensduur van de accu, wordt geadviseerd 3 keer per jaar de hoofdvoeding af te sluiten en de motor gedurende enkele cycli op de accu te laten werken.

4.2. Batterij vervangen

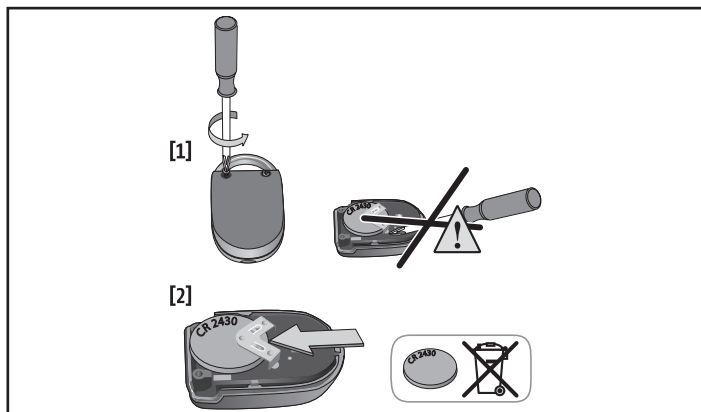

5. TECHNISCHE GEGEVENS

Netvoeding	220-230 V - 50/60 Hz
Maximaal verbruikt vermogen	600 W (met verlichting op afstand 500 W)
Temperatuur gebruiksomstandigheden	- 20 °C / + 60 °C - IP 44
Radiofrequentie))) 868 - 870 MHz < 25 mW
Max. aantal programmeerbare kanalen: Commando's 1 W (Keygo io, Situo io enz.)	Commando totaal / voetganger openen 30 Commando hulpuitgang: 4
Uitgang verlichting op afstand	230 V - 500 W max. <ul style="list-style-type: none"> • bestaande uit 5 compacte fluorescentielampen of leds • 2 voedingseenheden voor laagspannings ledlampen • 1 halogeenverlichting van max. 500 W

PRZETŁUMACZONA WERSJA INSTRUKCJI

SPIS TREŚCI

1. Informacje ogólne	1	3. Działanie i obsługa	3
1.1. Świat Somfy	1	3.1. Działanie normalne	3
1.2. Pomoc techniczna	1	3.2. Specjalne tryby działania	3
2. Zalecenia dotyczące bezpieczeństwa	1	3.3. Dodanie pilotów zdalnego sterowania	4
2.1. Informacja o zagrożeniach - Ważne instrukcje dotyczące bezpieczeństwa	1	3.4. Ręczne odblokowanie w przypadku awarii	4
2.2. Informacje ogólne	1	3.5. Zablokowanie napędu	4
2.3. Informacja o zagrożeniach - Ważne instrukcje dotyczące bezpieczeństwa	2	4. Konserwacja	4
2.4. Zalecenia bezpieczeństwa dotyczące użytkowania	2	4.1. Kontrole	4
2.5. Informacje na temat baterii	2	4.2. Wymiana baterii	4
2.6. Recykling i usuwanie zużytego sprzętu	3	5. Dane techniczne	5

INFORMACJE OGÓLNE

Zalecenia dotyczące bezpieczeństwa



Niebezpieczeństwo

Sygnalizuje niebezpieczeństwo powodujące bezpośrednie zagrożenie życia lub poważne obrażenia ciała.



Ostrzeżenie

Sygnalizuje niebezpieczeństwo mogące doprowadzić do zagrożenia życia lub poważnych obrażeń ciała.



Uwaga

Sygnalizuje niebezpieczeństwo mogące doprowadzić do obrażeń ciała o stopniu lekkim lub średnim.



Ważne

Sygnalizuje niebezpieczeństwo mogące doprowadzić do uszkodzenia lub zniszczenia produktu.

1. INFORMACJE OGÓLNE

Dziękujemy za wybór urządzenia Somfy. Zostało ono zaprojektowane i wyprodukowane przez Somfy zgodnie z zasadami kontroli jakości określonymi w normie ISO 9001.

1.1. Świat Somfy

Firma Somfy projektuje, produkuje i sprzedaje automatyczne mechanizmy do otwierania i zamykania, przeznaczone do montażu w domach prywatnych. Wszystkie produkty Somfy - centralki alarmowe, automatyczne mechanizmy do rolet, żaluzji, bram garażowych i wjazdowych - spełniają oczekiwania Klientów w dziedzinie bezpieczeństwa, komfortu użytkowania i oszczędności czasu.

Procedura zapewnienia jakości w firmie Somfy opiera się na zasadzie stałego doskonalenia. Z niezawodności naszych produktów wynika renoma marki Somfy - synonimu innowacji i perfekcji technologicznej na całym świecie.

1.2. Pomoc techniczna

Ambicją firmy Somfy jest dokładne poznanie swoich Klientów, wysłuchanie ich opinii, realizacja ich potrzeb.

Informacje dotyczące wyboru, zakupu lub instalacji systemów Somfy można uzyskać od instalatora Somfy lub bezpośrednio od konsultanta Somfy, który udzieli wszelkich niezbędnych wskazówek.

2. ZALECENIA DOTYCZĄCE BEZPIECZEŃSTWA



NIEBEZPIECZEŃSTWO

Napęd musi być montowany i ustawiany przez profesjonalnego instalatora specjalizującego się w zakresie urządzeń mechanicznych i automatyki w budynkach mieszkalnych, zgodnie z przepisami obowiązującymi w kraju, w którym produkt będzie użytkowany.

Nieprzestrzeganie tych zaleceń mogłoby spowodować poważne obrażenia ciała, na przykład przygnięcie przez bramę.

Użytkownik nie jest upoważniony do wykonywania nawet najdrobniejszych zmian.

2.1. Informacja o zagrożeniach - Ważne instrukcje dotyczące bezpieczeństwa



OSTRZEŻENIE

Przestrzeganie wszystkich podanych zaleceń jest ogromnie ważne ze względu na bezpieczeństwo ludzi, ponieważ nieprawidłowa instalacja może spowodować poważne obrażenia ciała. Te instrukcje należy zachować.

Somfy nie będzie ponosić odpowiedzialności za szkody wynikłe na skutek nieprzestrzegania zaleceń podanych w tej instrukcji.

2.2. Informacje ogólne

Ten produkt jest napędem do bram przesuwanych, przeznaczonym do użytku w obiektach mieszkalnych, zgodnie z opisem podanym w normie EN 60335-2-103, z

którą jest zgodny. Niniejsze zalecenia mają przede wszystkim na celu spełnienie wymogów wspomnianej normy, a tym samym zapewnienie bezpieczeństwa osób i mienia.

⚠️ OSTRZEŻENIE

Zabronione jest stosowanie tego produktu przy bramie innej niż oryginalna.

Dodawanie jakichkolwiek akcesoriów lub podzespołów niezalecanych przez firmę Somfy jest zabronione. Nieprzestrzeganie tych zaleceń mogłoby spowodować poważne obrażenia ciała, na przykład przygnięcie przez bramę.

W przypadku pojawienia się wątpliwości podczas użytkowania tego napędu lub w celu uzyskania dodatkowych informacji, należy skontaktować się z instalatorem napędu bramy lub odwiedzić stronę internetową www.somfy.com.

2.3. Informacja o zagrożeniach - Ważne instrukcje dotyczące bezpieczeństwa

⚠️ OSTRZEŻENIE

Przestrzeganie podanych zaleceń jest ogromnie ważne ze względu na bezpieczeństwo ludzi, ponieważ nieprawidłowy montaż może spowodować poważne obrażenia ciała. Te instrukcje należy zachować.

Wszystkie zmiany ustawienia parametrów muszą być przeprowadzone przez profesjonalnego instalatora specjalizującego się w zakresie urządzeń mechanicznych i automatyki w budynkach mieszkalnych.

Wszelkie modyfikacje, które nie są zgodne z powyższymi instrukcjami stanowią zagrożenie dla osób i mienia.

Somfy nie będzie ponosić odpowiedzialności za szkody wynikłe na skutek nieprzestrzegania zaleceń podanych w tej instrukcji.

2.4. Zalecenia bezpieczeństwa dotyczące użytkowania

⚠️ OSTRZEŻENIE

Ten napęd może być używany przez dzieci w wieku co najmniej 8 lat oraz osoby, których zdolności fizyczne, sensoryczne lub mentalne są ograniczone, lub przez osoby nieposiadające doświadczenia lub wiedzy, jeżeli są one objęte właściwym nadzorem albo jeżeli otrzymały wcześniej odpowiednie instrukcje dotyczące bezpiecznej obsługi zespołu napędowego i zostały poinformowane o ewentualnych zagrożeniach.

Nigdy nie pozwalać dzieciom, żeby bawiły się urządzeniami do sterowania bramą. Piloty zdalnego sterowania powinny być niedostępne dla dzieci.

Czyszczenie i prace konserwacyjne, za które odpowiedzialny jest użytkownik, nie mogą być wykonywane przez dzieci.

Poziom ciśnienia akustycznego napędu jest niższy lub równy 70 dB(A). Dźwięk emitowany przez konstrukcję, do której napęd będzie podłączony, nie jest brany pod uwagę.

⚠️ OSTRZEŻENIE

Każdy potencjalny użytkownik musi zostać koniecznie przeszkolony w zakresie obsługi napędu, przez osobę wykonującą instalację, z uwzględnieniem wszystkich zaleceń określonych w niniejszej instrukcji. Należy koniecznie upewnić się, że żadne nieprzeszkolone osoby nie będą mogły uruchomić bramy.

Użytkownik powinien obserwować otwieranie lub

zamykanie bramy i pilnować, aby wszystkie osoby pozostawały w bezpiecznej odległości do momentu całkowitego zakończenia ruchu.

Nie blokować celowo ruchu bramy.

W przypadku nieprawidłowego działania należy odłączyć zasilanie i natychmiast odblokować napęd, aby zapewnić dostęp na posesję.

Skontaktować się ze specjalistą z zakresu urządzeń mechanicznych i automatyki w budynkach mieszkalnych.

⚠️ NIEBEZPIECZEŃSTWO

Podczas czyszczenia, wykonywania czynności konserwacyjnych i wymiany części napęd musi być odłączony od źródła zasilania.

Nie próbować otwierać ręcznie bramy, jeżeli napęd nie został odblokowany.

⚠️ OSTRZEŻENIE

Ręczne odblokowanie może spowodować niekontrolowane przesuwanie bramy.

Żadne naturalne przeszkody (gałąź, kamień, wysoka trawa itd.) nie powinny blokować ruchu bramy.

Jeżeli instalacja jest wyposażona w fotokomórki i/lub pomarańczowe światło, należy systematycznie czyścić elementy optyczne fotokomórek i pomarańczowe światło.

Co roku zlecać wykonanie kontroli napędu wykwalifikowanemu personelowi.

⚠️ OSTRZEŻENIE

Co miesiąc należy sprawdzać:

- instalację w celu wykrycia wszelkich śladów zużycia lub uszkodzenia przewodów albo elementów montażowych.
- czy napęd zmienia kierunek działania, gdy brama napotyka przeszkodę o wielkości 50 mm, która znajduje się w połowie wysokości skrzydła bramy.

Jeśli tak się nie dzieje, należy skontaktować się niezwłocznie z instalatorem specjalizującym się w zakresie urządzeń mechanicznych i automatyki w budynkach mieszkalnych.

⚠️ OSTRZEŻENIE

Nie używać zespołu napędowego, jeżeli konieczna jest jego naprawa lub regulacja. Bramy w złym stanie technicznym należy naprawić, wzmocnić, a nawet wymienić.

⚠️ NIEBEZPIECZEŃSTWO

Jeżeli przewód zasilający jest uszkodzony, powinien zostać wymieniony przez serwis posprzedażny, instalatora lub osoby o równorzędnych kwalifikacjach, aby uniknąć niebezpieczeństwa.

2.5. Informacje na temat baterii

⚠️ NIEBEZPIECZEŃSTWO

Nie pozostawiać baterii / baterii pastylkowych / akumulatorów w zasięgu dzieci. Należy je przechowywać w miejscu niedostępnym dla dzieci. Występuje niebezpieczeństwo połknięcia tych elementów przez dzieci lub zwierzęta domowe. Ryzyko śmierci! Jeżeli, pomimo wszystko, zaistnieje taka sytuacja, należy natychmiast skontaktować się z lekarzem lub udać się do szpitala.

Uważać, aby nie wytworzyć zwarcia w bateriach, nie wrzucać ich do ognia ani nie ładować. Występuje ryzyko wybuchu.

2.6. Recykling i usuwanie zużytego sprzętu

Akumulator, jeśli był zamontowany, powinien zostać wyjęty z napędu przed przekazaniem go do utylizacji.

 Nie wyrzucać zużytych baterii pilotów zdalnego sterowania lub akumulatora, o ile jest zainstalowany, razem z odpadami z gospodarstwa domowego. Należy je przekazać do specjalnego punktu zbiórki odpadów w celu ich wtórnego przetworzenia.

 Nie wyrzucać napędu wycofanego z użytku razem z odpadami z gospodarstwa domowego. Taki napęd należy przekazać jego dystrybutorowi lub skorzystać z punktów selektywnej zbiórki odpadów udostępnionych przez władze danej gminy.

3. DZIAŁANIE I OBSŁUGA

3.1. Działanie normalne

3.1.1. Użytkowanie pilotów zdalnego sterowania Keygo io

Całkowite otwarcie

Wcisnąć zaprogramowany przycisk do sterowania całkowitym otwarciem bramy.

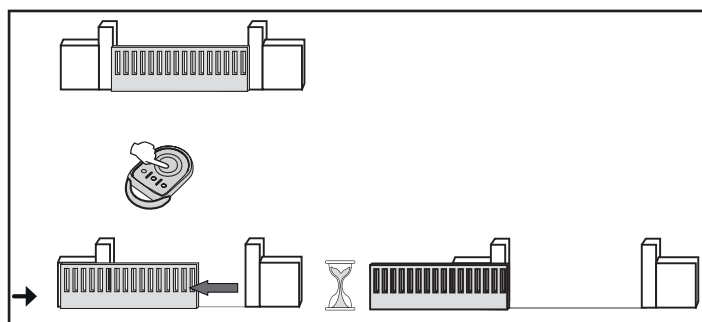

Otwarcie umożliwiające przejście pieszego

Wcisnąć zaprogramowany przycisk do sterowania otwarciem bramy umożliwiającym przejście pieszego.

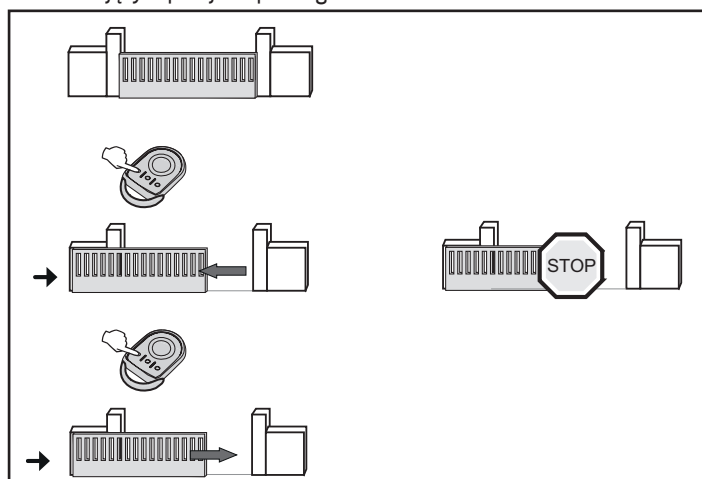

Zamykanie

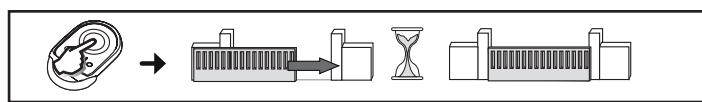

Stop



3.1.2. Działanie funkcji wykrywania przeszkód

- Wykrycie przeszkody w trakcie otwierania powoduje zatrzymanie, a następnie cofanie się bramy.
- Wykrycie przeszkody w trakcie zamykania powoduje zatrzymanie, a następnie ponowne otwarcie bramy.

3.2. Specjalne tryby działania

W zależności od rodzaju zainstalowanych elementów dodatkowego osprzętu oraz opcji działania zaprogramowanych przez instalatora, napęd może być wyposażony w następujące funkcje specjalne:

3.2.1. Działanie z pilotem zdalnego sterowania z 3 przyciskami

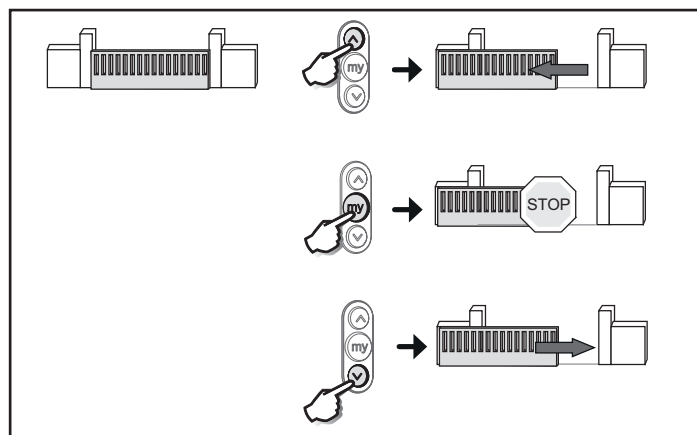

3.2.2. Działanie w trybie zabezpieczenia przez fotokomórki

Przeszkoda umieszczona między fotokomórkami nie pozwoli na zamknięcie bramy.

Jeśli podczas zamykania zostanie wykryta przeszkoda, brama zatrzymuje się, a następnie otwiera się całkowicie.

Jeśli podczas otwierania zostanie wykryta przeszkoda, brama nie przerywa ruchu.

Po upływie 3 minut od chwili zasłonięcia fotokomórek, system przełącza się na przewodowy, ręczny tryb działania. W tym trybie sterowanie przez wejście przewodowe powoduje przemieszczenie bramy z ograniczoną prędkością. Przemieszczenie trwa dopóki przycisk sterowania jest przytrzymany i zostaje przerwane natychmiast po jego zwolnieniu. System wraca do normalnego trybu działania, gdy tylko fotokomórki zostaną odsłonięte.

⚠ Ważne

Tryb przewodowy, ręczny wiąże się z koniecznością zastosowania styku zabezpieczającego (np. przełącznik kluczowy o nr kat. 1841036).

3.2.3. Działanie z migającym pomarańczowym światłem

Światło pomarańczowe jest aktywne 2 s przed rozpoczęciem ruchu, gdy brama działa w trybie sekwencyjnym z automatycznym zamykaniem po upływie opóźnienia czasowego.

3.2.4. Działanie oświetlenia strefowego

Oświetlenie strefowe włącza się w chwili uruchomienia napędu i gaśnie po 60 minutach od całkowitego zatrzymania napędu.

Jeśli pilot zdalnego sterowania został zaprogramowany do obsługi oświetlenia, działanie jest następujące:

W przypadku pilota zdalnego sterowania z 2 lub 4 przyciskami

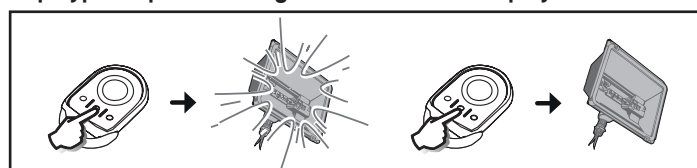

W przypadku pilota zdalnego sterowania z 3 przyciskami

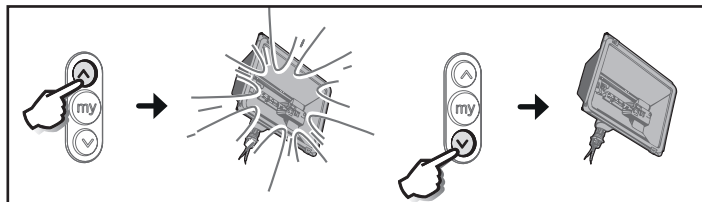

3.2.5. Działanie w trybie sekwencyjnym z automatycznym zamykaniem po upływie opóźnienia czasowego

Automatyczne zamknięcie bramy następuje po upływie czasu zaprogramowanego podczas montażu.

Wysłanie kolejnego polecenia sterowania w czasie trwania tego okresu anuluje automatyczne zamykanie i brama pozostaje otwarta.

Wysłanie następnego polecenia sterowania powoduje zamknięcie bramy.

3.2.6. Działanie z zasilaniem przez zapasowy akumulator

Jeżeli jest zainstalowany akumulator zapasowy, napęd będzie działał nawet przy całkowitym braku zasilania sieciowego.

Działanie odbywa się wówczas w następujących warunkach:

- prędkość ograniczona i stała;
- nie działają dodatkowe urządzenia zewnętrzne (fotokomórki, pomarańczowe światło, przewodowa klawiatura kodowa itd.).

Dane techniczne akumulatora:

- Czas działania: 24 godz.; 3 cykle działania, zależnie od ciężaru bramy.
- Czas ładowania: 48 godz.
- Czas eksploatacji do wymiany: około 3 lat.

3.3. Dodanie pilotów zdalnego sterowania

3.3.1. Keygo io

Czynność ta umożliwia skopiowanie funkcji jednego przycisku zaprogramowanego pilota Keygo io na przycisk nowego pilota Keygo io.

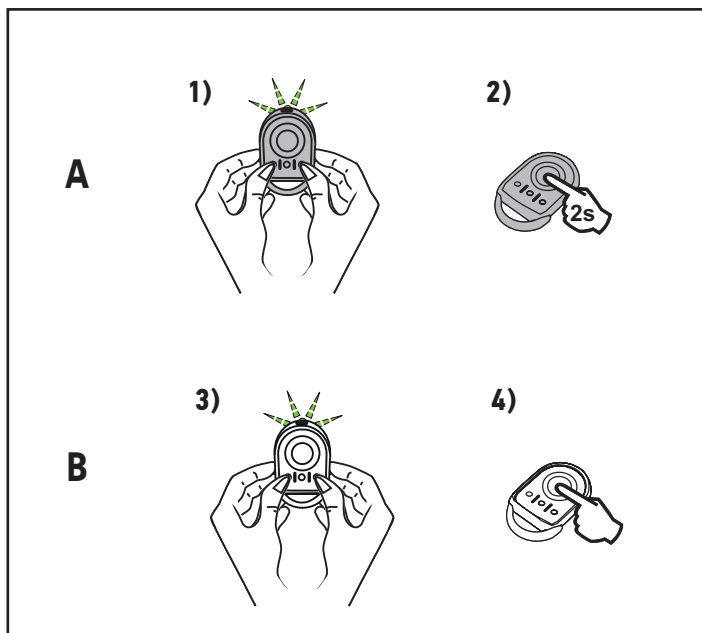

Pilot "A" = pilot zdalnego sterowania "źródłowy", już zaprogramowany

Pilot "B" = pilot zdalnego sterowania "docelowy", do zaprogramowania

Na przykład, jeżeli przycisk pilota zdalnego sterowania A steruje całkowitym otwieraniem bramy, to przycisk nowego pilota zdalnego sterowania B będzie również sterował całkowitym otwieraniem bramy.

3.4. Ręczne odblokowanie w przypadku awarii

- 1) Wprowadzić klucz do zamka.
- 2) Obrócić klucz o ćwierć obrotu w lewo.
- 3) Obrócić dźwignię odblokowującą w prawo.

Ważne

Nie popychać gwałtownie bramy. Przytrzymać bramę przez cały czas jej przesuwania w trybie ręcznym.

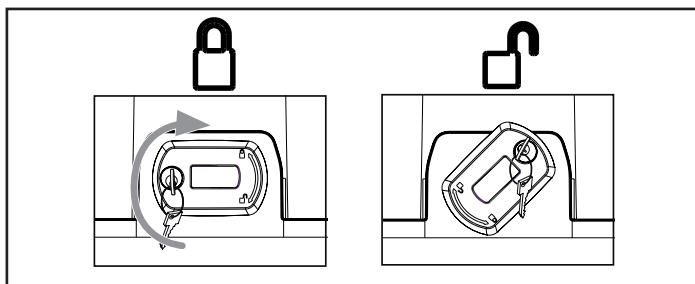

3.5. Zablokowanie napędu

- 1) Obrócić dźwignię odblokowującą w lewo.
- 2) Przesuwać bramę ręcznie, aż do zablokowania zespołu napędowego.

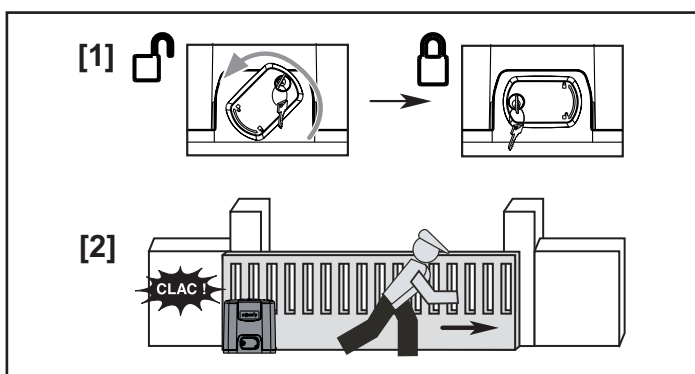

- 3) Obrócić klucz o ćwierć obrotu w prawo.
- 4) Wyjąć klucz.

Ważne

Konieczne zablokować napęd przed wysłaniem kolejnego polecenia sterującego.

4. KONSERWACJA

4.1. Kontrole

4.1.1. Urządzenia zabezpieczające (fotokomórki, listwa czujnikowa)

Sprawdzać prawidłowe działanie co 6 miesięcy.

4.1.2. Zapasowy akumulator

W celu zapewnienia optymalnej trwałości akumulatora, zaleca się odłączenie zasilania głównego od napędu i przeprowadzenie kilku cykli otwierania bramy z wykorzystaniem zasilania z akumulatora 3 razy do roku.

4.2. Wymiana baterii

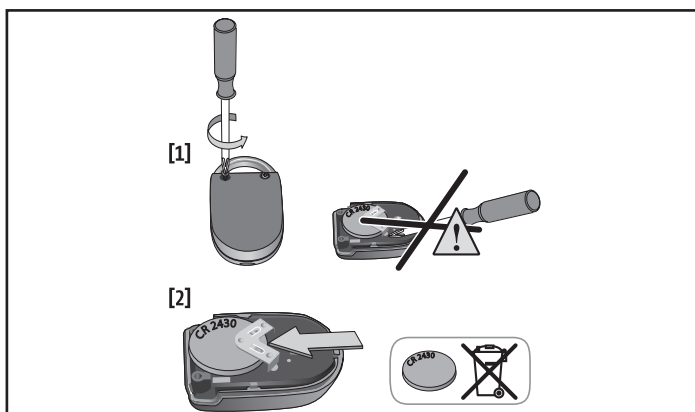

5. DANE TECHNICZNE

Zasilanie sieciowe	220-230 V - 50/60 Hz
Maksymalny pobór mocy	600 W (z oświetleniem niezależnym 500 W)
Warunki klimatyczne eksploatacji	- 20°C / + 60°C - IP 44
Częstotliwość radiowa))) 868 - 870 MHz < 25 mW
Liczba kanałów możliwych do zaprogramowania: Sterowania 1 W (Keygo io, Situo io, ...)	Sterowanie otwarciem całkowitym / umożliwiającym przejście pieszego: 30 Sterowanie wyjściem pomocniczym: 4
Wyjście niezależnego oświetlenia	maks. 230 V - 500 W <ul style="list-style-type: none"> • albo 5 lamp fluorescencyjnych lub ledowych • albo 2 źródła zasilania do lamp ledowych niskonapięciowych • albo 1 oświetlenie halogenowe maks. 500 W

A KÉZIKÖNYV LEFORDÍTOTT VÁLTOZATA

TARTALOMJEGYZÉK

1. Általános információk	1	3. Működés és használat	3
1.1. Néhány szó a Somfy-ról	1	3.1. Normál működés	3
1.2. Vevőszolgálat	1	3.2. Speciális funkciók	3
2. Biztonsági előírások	1	3.3. Távirányítók hozzáadása	4
2.1. Vigyázat! - Fontos biztonsági utasítások	1	3.4. Kézi vésznyitás	4
2.2. Általános információk	1	3.5. A motoros működtetőrendszer blokkolása	4
2.3. Vigyázat! - Fontos biztonsági utasítások	2	4. Karbantartás	4
2.4. Használattal kapcsolatos biztonsági előírások	2	4.1. Ellenőrzések	4
2.5. Az elemekkel kapcsolatos információk	2	4.2. Elem cseréje	4
2.6. Újrahasznosítás és leselejtezés	2	5. Műszaki adatok	5

ÁLTALÁNOS INFORMÁCIÓK

Biztonsági előírások



Veszély

Olyan veszélyt jelez, amely azonnali halált vagy súlyos sérüléseket okoz.



Figyelmeztetés

Olyan veszélyt jelez, amely halálos vagy súlyos sérüléseket okozhat.



Vigyázat

Olyan veszélyt jelez, amely könnyű vagy közepesen súlyos sérüléseket okozhat.



Figyelem

Olyan veszélyt jelez, amely a termék sérüléséhez vagy tönkremeneteléhez vezethet.

1. ÁLTALÁNOS INFORMÁCIÓK

Köszönjük, hogy SOMFY berendezést választott! A terméket a Somfy az ISO 9001 minőségirányítási rendszer követelményeinek megfelelően tervezte és gyártotta.

1.1. Néhány szó a Somfy-ról

A Somfy lakóépületek kapuiba szerelhető automata vezérlőrendszereket fejleszt, gyárt és forgalmaz. Riasztórendszerek, automata rolók és redőnyök, garázs- és kertkapuk – a Somfy összes terméke megfelel az ügyfelek támasztotta biztonsági, kényelmi és időtakarékosági igényeknek.

A Somfy a minőség javítása érdekében a folyamatos fejlesztések mellett kötelezte el magát. A Somfy jó hírnevét a megbízható termékeknek köszönheti. Cégünk neve mára világszerte az innováció és a technológiai újdonságok szinonimájává vált.

1.2. Vevőszolgálat

A Somfy célja, hogy megismerje az ügyfelek igényeit és reagáljon azokra.

A Somfy rendszerek választékával, beszerzésével és beépítésével kapcsolatban kérje a Somfy rendszer beszerelőjének segítségét, vagy vegye fel a kapcsolatot egy Somfy tanácsadóval, aki az összes szükséges információval ellátja Önt.

2. BIZTONSÁGI ELŐÍRÁSOK

⚠ VESZÉLY

A motoros működtetőrendszer beszerelését kizárólag lakások motorizálásában és automatizálásában jártas szakemberek végezhetik el, az üzembe helyezés országában érvényes előírásoknak megfelelően.

Az utasítások be nem tartása súlyos személyi sérülésekkel járhat, például a kapu általi összezúzás következtében.

A felhasználó nem jogosult semmilyen módosítás végrehajtására.

2.1. Vigyázat! - Fontos biztonsági utasítások

⚠ FIGYELMEZTETÉS

A személyek biztonsága érdekében fontos betartani az összes utasítást, mert a helytelen felszerelés súlyos sérüléseket okozhat. Őrizze meg a használati utasítást.

A Somfy nem vállal felelősséget a jelen kézikönyv utasításainak be nem tartásából adódó károkért.

2.2. Általános információk

A termék tolókapu motorizálására szolgál az EN 60335-2-103 szabvány által előírt lakossági felhasználás esetén, mely szabványnak a termék megfelel. Ezen utasítások célja az említett szabvány követelményeinek teljesítése, valamint a tárgyi és személyi biztonság garantálása.

⚠ FIGYELMEZTETÉS

Tilos a terméket az eredetitől eltérő bármilyen egyéb kapun használni.

Tilos a Somfy ajánlásával nem rendelkező tartozékokat vagy alkatrészeket használni. Az utasítások be nem

tartása súlyos személyi sérülésekkel járhat, például a kapu általi összezúzás következtében.

Ha a motoros működtetőrendszer használata során kétségei támadnak, illetve ha kiegészítő információkat szeretne, forduljon a kapu motoros működtetőrendszerének telepítését végző szakemberhez, vagy látogasson el a www.somfy.com internetes oldalra.

2.3. Vigyázat! - Fontos biztonsági utasítások

⚠ FIGYELMEZTETÉS

A személyek biztonsága érdekében fontos betartani az összes utasítást, mert a helytelen használat súlyos sérüléseket okozhat. Őrizze meg a használati utasítást.

A paraméterek beállításának minden módosítását a lakások motorizálásában és az otthonautomatizálásban jártas szakembernek kell elvégeznie.

Minden módosítás, amely figyelmen kívül hagyja ezeket az utasításokat, veszélyezteti a személyek és a vagyon tárgyak biztonságát.

A Somfy nem vállal felelősséget a jelen kézikönyv utasításainak be nem tartásából adódó károkért.

2.4. Használattal kapcsolatos biztonsági előírások

⚠ FIGYELMEZTETÉS

8 évnél idősebb gyermekek, testi, érzékszervi vagy szellemi fogyatékkal élő személyek, illetve tapasztalat vagy ismeretek hiányában hozzá nem értő személyek csak megfelelő felügyelet mellett vagy a motoros működtetőrendszer biztonságos használatára vonatkozó oktatást követően használhatják ezt a motoros működtetőrendszert, és miután a fennálló kockázatokról is tájékoztatást kaptak.

Ne engedje, hogy a gyermekek játsszanak a kertkapu vezérlőberendezéseivel. A távirányítókat tartsa gyermekek számára nem elérhető helyen.

A felhasználói tisztítást és karbantartást nem végezhetik gyermekek.

A motoros működtetőrendszer hangnyomásszintje kisebb vagy egyenlő mint 70 dB(A). Nincsenek figyelembe véve a szerkezet által kibocsátott zajok, amelyre a motoros működtetőrendszer csatlakoztatva van.

⚠ FIGYELMEZTETÉS

A telepítést végző szakembernek feltétlenül be kell tanítania minden potenciális felhasználót a motoros működtetőrendszer használatára, a jelen kézikönyv előírásainak megfelelően. Feltétlenül gondoskodni kell arról, hogy hozzá nem értő személyek ne hozzassák mozgásba a kaput.

A felhasználónak figyelnie kell a kapura a mozgások során és távol kell tartania minden személyt, amíg a kapu teljesen ki nem nyílik vagy be nem záródik.

Ne akadályozza szándékosan a kapu mozgását.

Hibás működés esetén kösse le a motoros működtetőrendszert minden tápforrásról, és oldja ki azonnal a motoros működtetőrendszert a belépés lehetővé tétele érdekében.

Azonnal forduljon a lakások motorizálásában és automatizálásában jártas szakemberhez.

⚠ VESZÉLY

A tisztítás, a karbantartás és az alkatrészek cseréje során a motoros működtetőrendszert le kell kötni minden táplálásról.

Ne próbálja meg kézzel kinyitni a kaput, ha a motoros működtetőrendszer előzőleg nem lett kioldva.

⚠ FIGYELMEZTETÉS

A manuális nyitáskor a kapu váratlan mozgást végezhet.

Kerülje, hogy bármilyen természetes akadály (ág, kő, magas növényzet stb.) gátolja a kapu mozgását.

Ha a berendezés fotocellákkal és/vagy narancssárga jelzőfényvel van felszerelve, rendszeresen tisztítsa meg a fotocellák lencséit és a narancssárga jelzőlámpát.

Évente ellenőriztesse szakemberrel a motoros működtetőrendszert.

⚠ FIGYELMEZTETÉS

Havonta ellenőrizze a következőket:

- a rendszert, hogy észlelje az elhasználódásra vagy a kábelek és a felszerelés sérülésére utaló jeleket.
- hogy a motoros működtetőrendszer irányt vált-e, amikor a kapu a kapuszárny magasságának felénél elhelyezett 50 mm-es tárggyal találkozik.

Ellenkező esetben azonnal vegye fel a kapcsolatot a telepítést végző, lakások motorizálásában és automatizálásában jártas szakemberrel.

⚠ FIGYELMEZTETÉS

Ne használja a motoros működtetőrendszert, ha a kapu javítást vagy beállítást igényel. A nem megfelelő állapotú kapukat meg kell javítani, meg kell erősíteni, vagy ki kell cserélni.

⚠ VESZÉLY

Ha a tápkábel megsérült, a cseréjét a veszélyek elkerülése érdekében telepítőnek, a vevőszolgáltatónak vagy megfelelő jogosultságokkal rendelkező személynek kell elvégeznie.

2.5. Az elemekkel kapcsolatos információk

⚠ VESZÉLY

Tartsa az elemeket/gombelemeket/akkumulátorokat gyermekektől távol. Tartsa azokat számukra nem elérhető helyen. Fennáll a veszélye, hogy azokat a gyermekek vagy a háziállatok lenyelik. Életveszély! Ha ez mégis bekövetkezne, azonnal forduljon orvoshoz vagy menjen el a legközelebbi kórházba.

Ügyeljen arra, hogy ne zárja rövidre az elemeket, ne dobja tűzbe és ne töltsé újra azokat. Fennáll a robbanás veszélye.

2.6. Újrahasznosítás és leselejtezés

A motoros működtetőrendszer leselejtezése előtt ki kell venni abból az akkumulátort (felszereltségtől függően).



A távirányítók lemerült elemei vagy az akkumulátor (felszereltségtől függően) nem kezelhető háztartási hulladékként. Adja le azokat az újrahasznosításukkal foglalkozó gyűjtőhelyen.



A használaton kívüli motoros működtetőrendszert ne kezelje háztartási hulladékként. Adja le a motoros működtetőrendszert a forgalmazónál vagy a település szelektív hulladékgyűjtő pontján.

3. MŰKÖDÉS ÉS HASZNÁLAT

3.1. Normál működés

3.1.1. A Keygo io típusú távirányítók használata

Teljes nyitás

A kapu teljes nyitásának vezérléséhez nyomja meg a programozott gombot.

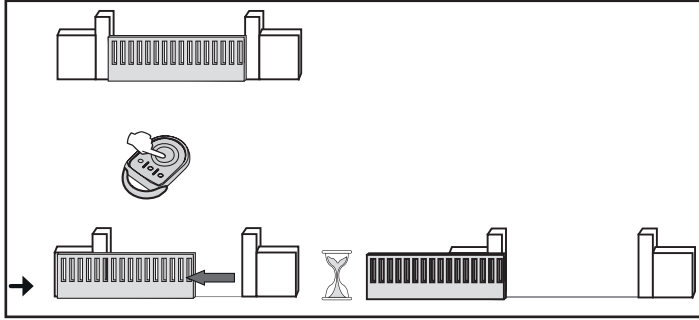

Személybejáró nyitás

A kapu személybejáró nyitásának vezérléséhez nyomja meg a programozott gombot.

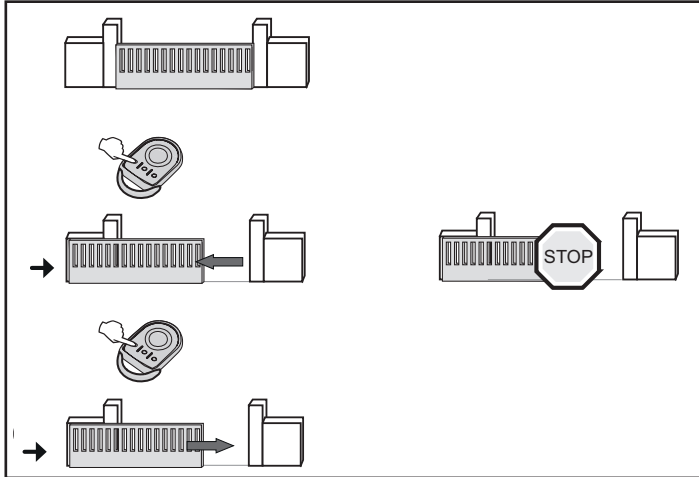

Zárás

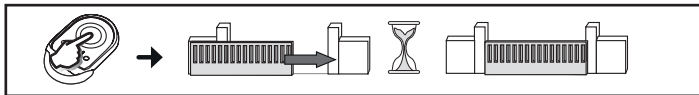

Stop



3.1.2. Akadályérzékelés funkció működése

- Ha nyitáskor akadályt észlel, a kapu leáll és visszacsukódik.
- Ha záráskor akadályt észlel, a kapu leáll és visszanyit.

3.2. Speciális funkciók

A felszerelt tartozékoktól és a beszerelést végző személy által elvégzett beállításoktól függően a motor a következő speciális funkciókkal rendelkezhet:

3.2.1. Működés 3 gombos távirányítóval

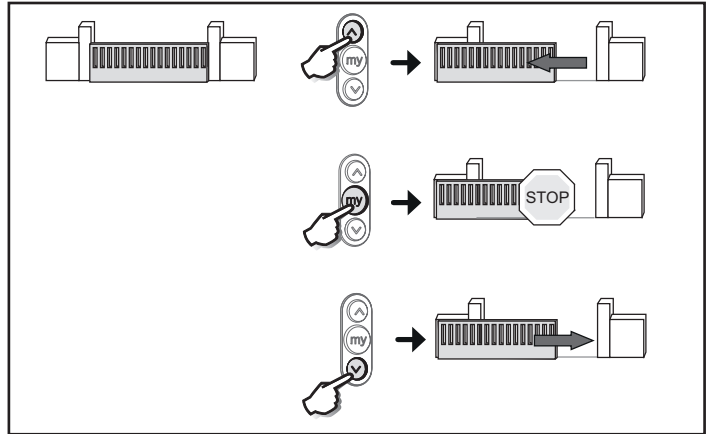

3.2.2. Biztonsági fotocella működése

Ha a fotocellák akadályt észlelnek, a kertkapu nem záródik.

Ha a zárás során a kapu akadályt érzékel, megáll és teljesen kinyílik.

Amennyiben a kapu nyitása során a rendszer akadályt érzékel, a kapu mozgása folytatódik.

A fotocellák akadályérzékelése után 3 perccel a rendszer „vezetékes önműködő biztonsági” üzemmódba vált. Ebben az üzemmódban valamely vezetékes bemeneten végzett parancs hatására a kapu csökkentett sebességű mozgásba kezd. A mozgás a gomb lenyomásáig tart, és a vezérlőgomb elengedésekor azonnal leáll. Ha a fotocellák előtti akadály megszűnik, a rendszer visszatér normál működési módba.

⚠ Figyelem

A „vezetékes önműködő biztonsági” üzemmód használatához biztonsági érintkező szükséges (pl. kulcsos irányváltó kapcsoló, hiv. szám: 1841036).

3.2.3. Villogó, narancssárga jelzőfény működése

A narancssárga jelzőfény a mozgás kezdete előtt 2 s-mal kapcsol be, ha a kapu léptető üzemmódban működik a késleltetés utáni automatikus zárással.

3.2.4. Zónavilágítás működése

A zónavilágítás a motor működésbe hozásakor kigyullad, és a motor teljes leállása után 60 másodperccel kialszik.

Ha a világítás vezérléséhez távirányító van beállítva, ez a következők szerint működik:

2 vagy 4 gombos távirányítóval

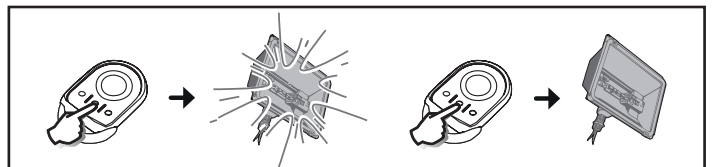

3 gombos távirányítóval

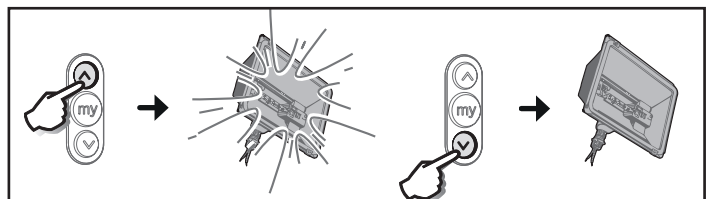

3.2.5. Működés léptető üzemmódban, automatikus időzített zárással

A kapu automatikusan záródik a beszereléskor beállított késleltetést követően.

Ha ez alatt az időtartam alatt megnyomja a vezérlőgombot, az automatikus zárás leáll, és a kapu nyitva marad.

A következő parancs a kertkapu zárását idézi elő.

3.2.6. Működés tartalék akkumulátorról

Ha a berendezés tartalék akkumulátorral felszerelt, a motor áramkimaradás esetén is működtethető.

Ilyen esetben a kapu működésére a következők jellemzőek:

- Csökkentett és állandó sebesség.
- A tartozékok (fotocellák, narancssárga jelzőfény, vezetékes számkódos zár stb.) nem működnek.

Akkumulátor jellemzői:

- Működési idő: 24 óra; a kapu súlyától függően 3 működési ciklus.
- Töltési idő: 48 óra
- Élettartam a szükséges csere előtt: kb. 3 év.

3.3. Távirányítók hozzáadása

3.3.1. Keygo io

Ez a művelet lehetővé teszi a Keygo io távirányító egy gombjához rendelt funkció másolását egy másik Keygo io távirányító gombjára.

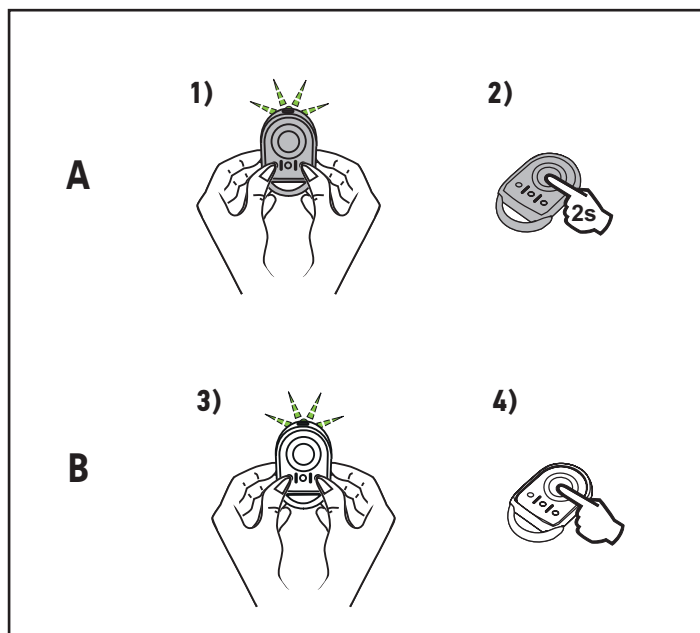

„A” távirányító = korábban tárolt, „forrás” távirányító

„B” távirányító = tárolásra váró, „cél” távirányító

Pl. ha az A távirányító gombja indítja a kapu teljes nyitását, az új, B jelű távirányító gombja is a teljes nyitást vezérli majd.

3.4. Kézi vésznyitás

- 1) Helyezze a kulcsot a zárba.
- 2) Forgassa el a kulcsot negyed fordulattal balra.
- 3) Forgassa el a kézi kioldófogantyút jobbra.

Figyelem

Ne nyomja a kaput erőteljes mozdulattal. A kézi műveletek során mindvégig kísérje kézzel a mozgó kaput.

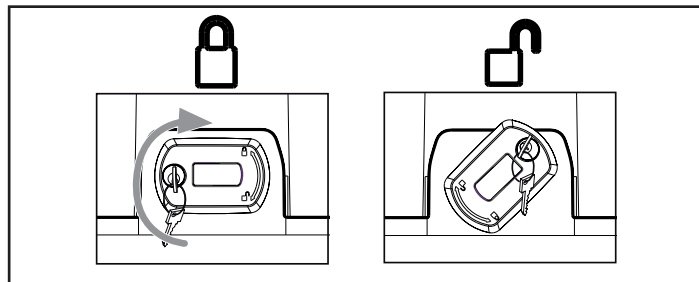

3.5. A motoros működtetőrendszer blokkolása

- 1) Forgassa el a kézi kioldófogantyút balra.
- 2) Mozdogassa kézzel a kaput addig, amíg a meghajtószerkezet nem blokkolódik.

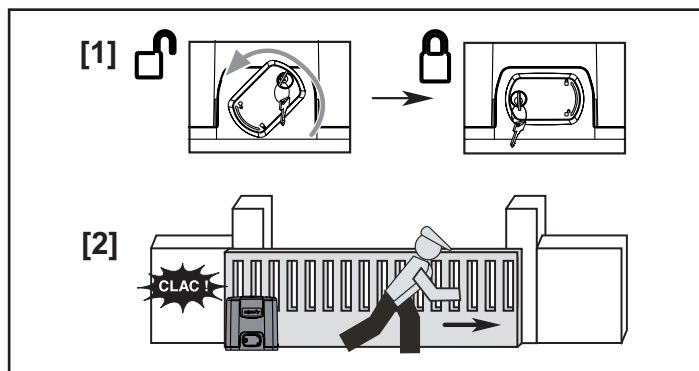

- 3) Forgassa el a kulcsot negyed fordulattal jobbra.
- 4) Vegye ki a kulcsot.



Figyelem

Működtetés előtt mindenképpen blokkolja a motorizálást.

4. KARBANTARTÁS

4.1. Ellenőrzések

4.1.1. Biztonsági berendezések (fotocellák, érzékelőléc)

Félévente ellenőrizze a megfelelő működést.

4.1.2. Tartalék akkumulátor

Az akkumulátor optimális élettartamának biztosítása érdekében évente háromszor ajánlott lekapcsolni a fő áramforrást és akkumulátorról működtetni a motort néhány cikluson keresztül.

4.2. Elem cseréje

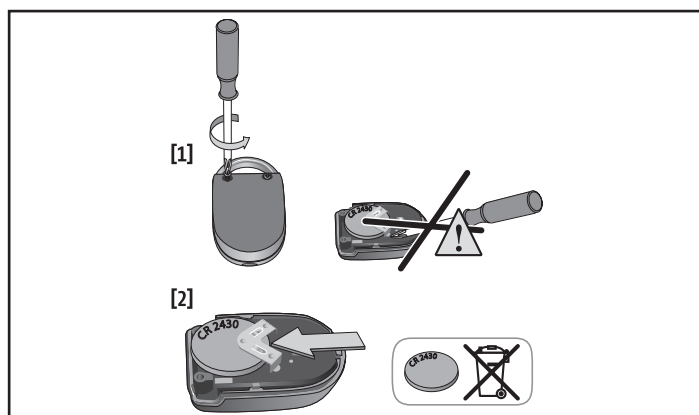

5. MŰSZAKI ADATOK

Hálózati táplálás	220-230 V - 50/60 Hz
Maximális felhasznált teljesítmény	600 W (500 W külső világítással)
Megfelelő időjárási körülmények a használathoz	-20 °C / +60 °C - IP 44
Rádiófrekvencia))) 868-870 MHz < 25 mW
Tárolható csatornák száma: 1 W-os vezérlések (Keygo io, Situo io stb.)	Teljes/személybejáró-nyitás vezérlés: 30. ábra Segédkimenet parancs: 4
Külső világítás kimenete	230 V - max. 500 W <ul style="list-style-type: none"> • vagy 5 kompakt fénycső vagy LED lámpa • vagy 2 táplálás alacsony feszültségű LED-ek számára • vagy 1 halogénlámpa, maximum 500 W





PŘELOŽENÁ VERZE PŘÍRUČKY

OBSAH

1. Obecné zásady	1	3. Funkce a používání	3
1.1. Jaká je filozofie Somfy?	1	3.1. Normální funkce	3
1.2. Podpora	1	3.2. Zvláštní funkce	3
2. Bezpečnostní pokyny	1	3.3. Přidání dálkových ovladačů	4
2.1. Upozornění - Důležité bezpečnostní instrukce	1	3.4. Ruční nouzové odemknutí	4
2.2. Obecné zásady	1	3.5. Odemknutí motorového pohonu	4
2.3. Upozornění - Důležité bezpečnostní instrukce	2	4. Údržba	4
2.4. Bezpečnostní pokyny pro používání	2	4.1. Kontroly	4
2.5. Baterie	2	4.2. Výměna baterie	4
2.6. Recyklace a likvidace	2	5. Technické údaje	5

OBECNÉ ZÁSADY

Bezpečnostní pokyny

-  **Nebezpečí**
Označuje nebezpečí bezprostředního ohrožení života nebo vážného zranění.
-  **Varování**
Označuje nebezpečí možného ohrožení života nebo vážného zranění.
-  **Opatření**
Označuje nebezpečí, které může způsobit lehká nebo středně těžká zranění.
-  **Upozornění**
Označuje nebezpečí, které by mohlo poškodit nebo zničit výrobek.

1. OBECNÉ ZÁSADY

Děkujeme, že jste si vybrali vybavení značky Somfy. Tento produkt byl navržen a vyroben firmou Somfy postupem, který svou kvalitou odpovídá normě ISO 9001.

1.1. Jaká je filozofie Somfy?

Somfy vyvíjí, vyrábí a prodává automatická zařízení pro otevírání a zavírání různých systémů budov. Ať už se jedná o alarmové systémy, zařízení pro automatické ovládání rolet, žaluzií, garážových vrat či vjezdových bran, firma Somfy se snaží všemi svými produkty vyjít vstříc všem vašim nárokům v oblasti bezpečnosti, komfortu a každodenní úspory času.

Spolu se Somfy se vydáváte na cestu za neustálým zlepšováním a zvyšováním kvality. Renomé značky Somfy spočívá především ve spolehlivosti jejích produktů, které jsou synonymem pro nejnovější technologické trendy a profesionální přístup v celosvětovém měřítku.

1.2. Podpora

Co nejlépe poznat vaše potřeby, naslouchat vám, vycházet vám vstříc – to je filozofie značky Somfy.

Pro jakékoli informace či radu ohledně výběru, koupě nebo instalace systémů značky Somfy se můžete obrátit na svého technického pracovníka Somfy nebo si přímo můžete sjednat schůzku s poradcem Somfy, který vám se vším ochotně pomůže.

2. BEZPEČNOSTNÍ POKYNY

NEBEZPEČÍ

Motorový pohon musí být namontován a seřízen odborníkem na motorové pohony a automatická vybavení bytů v souladu s předpisy platnými v zemi, ve které je zařízení provozováno.

Nedodržení těchto instrukcí může vést k vážným zraněním, například v případě přivření zavírající se brány.

Uživatel má právo provést minimální změny.

2.1. Upozornění - Důležité bezpečnostní instrukce

VAROVÁNÍ

V zájmu bezpečnosti osob je důležité dodržovat všechny tyto instrukce, jelikož nesprávná montáž může mít za následek vážná zranění. Tyto instrukce uschovejte.

Společnost Somfy nemůže být činěna odpovědnou za škody vyplývající z nedodržení pokynů v této příručce.

2.2. Obecné zásady

Tento produkt je motorový pohon pro posuvnou bránu používanou pro rezidenční účely a vztahuje se na něj norma EN 60335-2-103, které podléhá. Hlavním cílem těchto instrukcí je vyhovět požadavkům uvedené normy a zajistit bezpečnost majetku a osob.

VAROVÁNÍ

Jakékoli použití tohoto výrobku s jinou bránou než původní je zakázáno.

Přidání jakéhokoli doplňku nebo součásti, které nebyly schváleny společností Somfy, je zakázáno. Nedodržení

těchto instrukcí může vést k vážným zraněním, například v případě přivření zavírající se brány.

Pokud během používání tohoto motorového pohonu narazíte na nejasnosti, nebo budete-li potřebovat dodatečné informace, obraťte se na pracovníka, který provedl montáž brány, nebo navštivte internetovou stránku www.somfy.com.

2.3. Upozornění - Důležité bezpečnostní instrukce

⚠ VAROVÁNÍ

V zájmu bezpečnosti osob je důležité dodržovat tyto instrukce, jelikož nesprávné používání může mít za následek vážná zranění. Tyto instrukce uschovejte.

Veškeré změny v nastavení parametrů musí provádět odborník na práci s motorovým pohonem a na automatické domovní systémy.

Veškeré změny, které jsou v rozporu s těmito pokyny, ohrožují bezpečnost majetku a osob.

Společnost Somfy nemůže být činěna odpovědnou za škody vyplývající z nedodržení pokynů v této příručce.

2.4. Bezpečnostní pokyny pro používání

⚠ VAROVÁNÍ

Tento motorový pohon mohou používat děti ve věku nejméně 8 let a osoby se sníženými fyzickými, smyslovými nebo duševními schopnostmi či osoby bez potřebných zkušeností a znalostí, pouze pokud jsou tyto osoby pod náležitým dohledem nebo jim byly sděleny instrukce týkající se bezpečného používání motorového pohonu a byly seznámeny s případnými riziky.

Nenechávejte děti hrát si s ovládacími prvky brány. Dálkové ovladače uchovávejte mimo dosah dětí.

Uživatelské čištění a údržbu nesmějí provádět děti.

Míra akustického tlaku motorového pohonu je nižší nebo rovna 70 dB(A). Hluk vydávaný konstrukcí, k níž je motorový pohon připojen, není brán v potaz.

⚠ VAROVÁNÍ

Každý potenciální uživatel musí být povinně vyškolen pro používání motorového pohonu osobou, která prováděla montáž, s dodržением všech pokynů uvedených v této příručce. Je povinné zajistit, aby žádná nevyškolená osoba nemohla spustit pohyb brány.

Uživatel musí během všech pohybů brány sledovat a udržovat všechny osoby v dostatečné vzdálenosti, dokud se brána zcela neotevře nebo nezavře.

Úmyslně nebraňte pohyb brány.

V případě špatného fungování odpojte motorový pohon od veškerých zdrojů elektrického napájení a okamžitě motorový pohon odblokujte, aby bylo možné používat vstup.

Okamžitě kontaktujte odborného technika zabývajícího se motorovými pohony a automatickými domovními systémy.

⚠ NEBEZPEČÍ

Motorový pohon musí být během čištění, údržby nebo výměny dílů odpojen od veškerého zdroje napájení.

Nepokoušejte se bránu otevřít ručně, pokud nebyl motorový pohon odblokován.

⚠ VAROVÁNÍ

Ruční odblokování může způsobit nekontrolovaný pohyb brány.

Zamezte tomu, aby jakákoli přirozená překážka (větev, kamení, vysoká tráva atd.) bránila pohyb brány.

Pokud je sestava vybavena elektrickými fotobuňkami a/nebo oranžovým majákem, čistěte pravidelně optiku elektrických fotobuněk i oranžový maják.

Jednou do roka si nechte motory zkontrolovat kvalifikovaným pracovníkem.

⚠ VAROVÁNÍ

Každý měsíc zkontrolujte:

- zařízení, zda nevykazuje známky opotřebení nebo poškození kabelů a montážní sestavy;
- motorový pohon, zda mění směr, když brána narazí na předmět o výšce 50 mm umístěný v polovině výšky křídla.

Pokud tomu tak není, okamžitě kontaktujte odborníka na motorové pohony a automatické domovní systémy.

⚠ VAROVÁNÍ

Motorový pohon nepoužívejte, pokud vyžaduje opravu nebo seřízení. Brána ve špatném stavu musí být opravena, vyztužena, nebo případně vyměněna.

⚠ NEBEZPEČÍ

Je-li přívodní kabel poškozený, musí ho vyměnit odborník, servis výrobce nebo osoby s podobnou kvalifikací, aby se předešlo jakémukoli nebezpečí.

2.5. Baterie

⚠ NEBEZPEČÍ

Nenechávejte baterie / knoflíkové baterie / baterky na dosah dětí. Uschovávejte je na místě, které není v jejich dosahu. Je zde riziko jejich polknutí dětmi nebo domácími zvířaty. Riziko smrti! Pokud by k tomu mělo i přesto dojít, okamžitě vyhledejte lékaře nebo se dostavte do nemocnice.

Dávejte pozor, aby baterie nebyly vyzkratovány, nevyhazujte je do ohně ani je nedobíjete. Hrozí riziko exploze.

2.6. Recyklace a likvidace

Baterie, je-li namontována, musí být z motorového pohonu vyjmuta ještě před umístěním do odpadu.



Použité baterie dálkových ovladačů nebo baterie, které jsou namontovány v zařízení, nevyhazujte do běžného domovního odpadu. Odevzdejte je na sběrném místě určeném k jejich recyklaci.



Motorový pohon na konci životnosti nevyhazujte do běžného domovního odpadu. Motorový pohon odevzdejte jeho prodejci nebo použijte prostředky selektivního sběru, které jsou poskytovány obcí.

3. FUNKCE A POUŽÍVÁNÍ

3.1. Normální funkce

3.1.1. Použití dálkových ovladačů typu Keygo io

Celkové otevření

Stiskněte tlačítko, které bylo nastaveno pro úplné otevření brány.

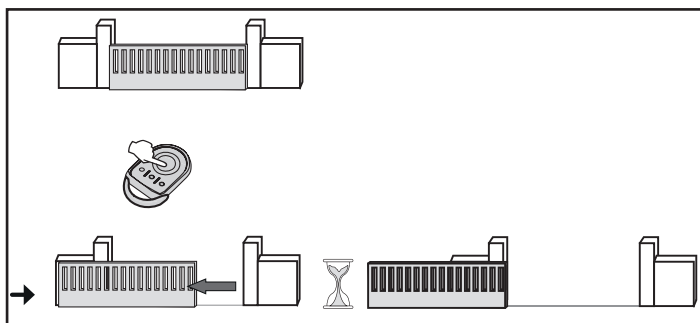

Otevření pro pěší průchod

Stiskněte tlačítko, které bylo přiřazeno pro otevření brány pro pěší průchod.

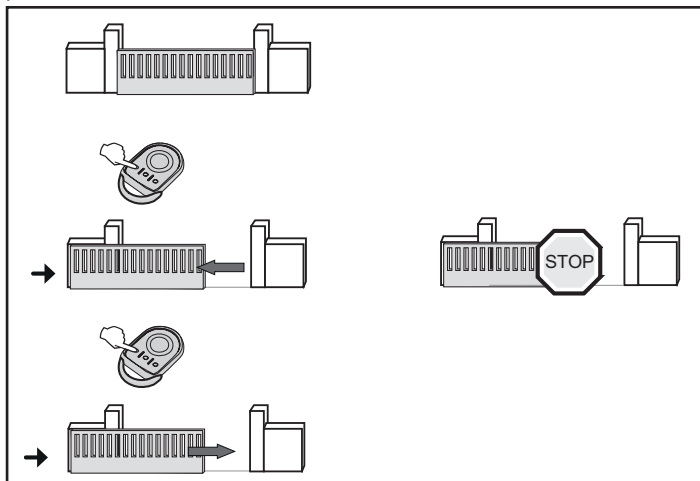

Zavření

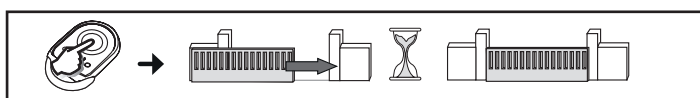

Stop

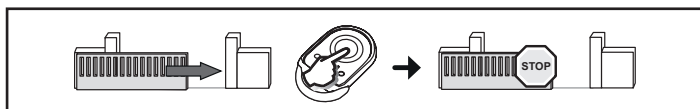

3.1.2. Funkce při detekci překážky

- V případě detekce překážky během otevírání brány se brána zastaví, a poté provede pohyb zpět.
- V případě detekce překážky během zavírání se brána zastaví, a poté znovu otevře.

3.2. Zvláštní funkce

Podle toho, jaké periferní zařízení je nainstalováno, a podle funkčních možností nastavených technikem během instalace mohou mít motory následující zvláštní funkce:

3.2.1. Funkce s dálkovým ovladačem se 3 tlačítky

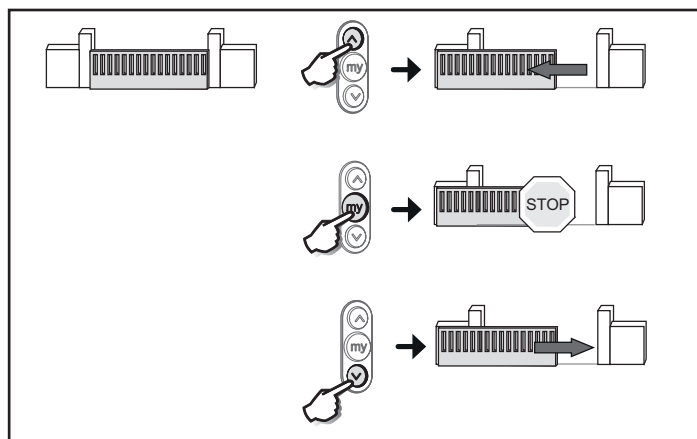

3.2.2. Funkce bezpečnostních fotobuněk

Pokud se mezi fotobuněkami vyskytne překážka, bude zavření brány zamezeno.

V případě detekce překážky během zavírání brány se brána zastaví a poté znovu zcela otevře.

Je-li během otevírání brány zjištěna překážka, brána bude pokračovat v pohybu.

Po 3 minutách probíhající detekce na fotobuněkách přejde systém do „bezpečnostního kabelového“ funkčního režimu ovládání. V tomto režimu ovládá pohyb brány ovladač připojený na kabelovém vstupu a brána se pohybuje nižší rychlostí. Pohyb trvá, dokud je ovladač držen stisknutý, a jakmile je ovladač uvolněn, pohyb se zastaví. Systém přejde do normálního funkčního režimu, jakmile pomine přítomnost detekce fotobuněk.

⚠ Upozornění

Režim „bezpečnostního kabelového ovládání“ vyžaduje použití bezpečnostního kontaktu (např. reverzní přepínač na klíč, obj. č. 1841036).

3.2.3. Funkce s blikajícím oranžovým majákem

Oranžový maják se aktivuje 2 sekundy před začátkem pohybu, pokud brána funguje v sekvenčním režimu s automatickým zavřením po uplynutí časovače.

3.2.4. Funkce zónového osvětlení

Zónové osvětlení se rozsvítí po spuštění motorového pohonu a zhasne 60 sekund po úplném zastavení pohonu.

Je-li jako řídicí prvek vzdáleného osvětlení nastaven dálkový ovladač, funkce je následující:

S dálkovým ovladačem se 2 nebo 4 tlačítky

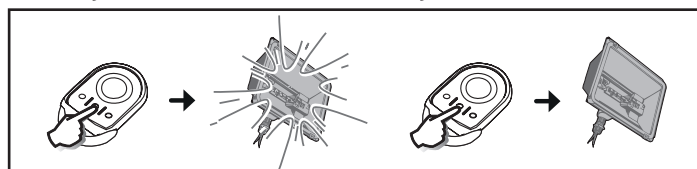

S dálkovým ovladačem se 3 tlačítky

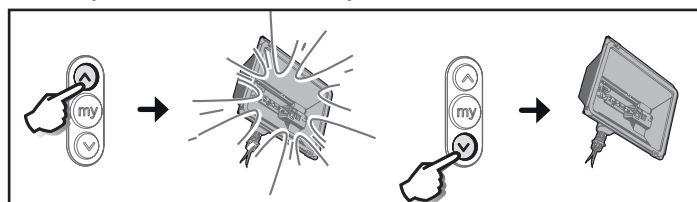

3.2.5. Funkce v sekvenčním režimu s automatickým zavřením po uplynutí prodlevy časovače

Automatické zavření brány proběhne po uplynutí časového intervalu nastaveného během instalace.

Jakýkoli nový povol během této prodlevy zruší automatické zavření a brána zůstane otevřená.

Zadáním dalšího povolu se brána zavře.

3.2.6. Funkce s rezervní baterií

Je-li instalována rezervní baterie, motor může fungovat i v případě celkového výpadku elektrického proudu.

Funkce je v tom případě zajištěna následujícím způsobem:

- Nižší a konstantní rychlost.
- Periferní zařízení (fotoelektrické buňky, oranžové světlo, kódová klávesnice atd.) nefungují.

Technické údaje baterie:

- Kapacita: 24 hod.; 3 funkční cykly podle hmotnosti brány.
- Čas dobít: 48 h
- Životnost bez nutnosti výměny: cca 3 roky.

3.3. Přidání dálkových ovladačů

3.3.1. Keygo io

Tato operace umožňuje zkopírovat funkci některého z tlačítek dálkového ovladače Keygo io načteného v paměti na tlačítko nového ovladače Keygo io.

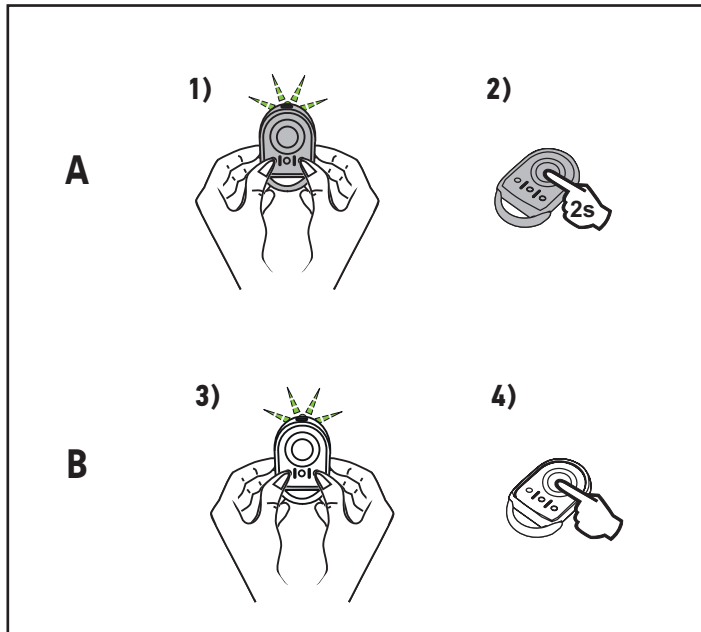

Dálkový ovladač „A“ = dálkový ovladač „zdrojový“, již přiřazený

Dálkový ovladač „B“ = dálkový ovladač „cílový“, který má být přiřazen

Pokud například tlačítko dálkového ovladače A slouží k úplnému otevření brány, tlačítko nového dálkového ovladače B bude také sloužit k úplnému otevření brány.

3.4. Ruční nouzové odemknutí

- 1) Vložte klíč do zámku.
- 2) Otočte klíčem o čtvrtinu otáčky směrem doleva.
- 3) Madlem pro odemknutí otočte doprava.



Upozornění

Bránu netlačte násilím. Při ruční manipulaci bránu přidržujte po celou dobu jejího pohybu.

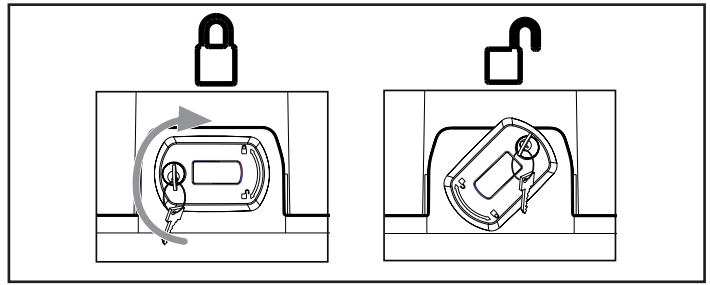

3.5. Odemknutí motorového pohonu

- 1) Madlem pro odemknutí otočte doleva.
- 2) Bránu ručně uveďte až do polohy, kdy se pohonné zařízení zablokuje.

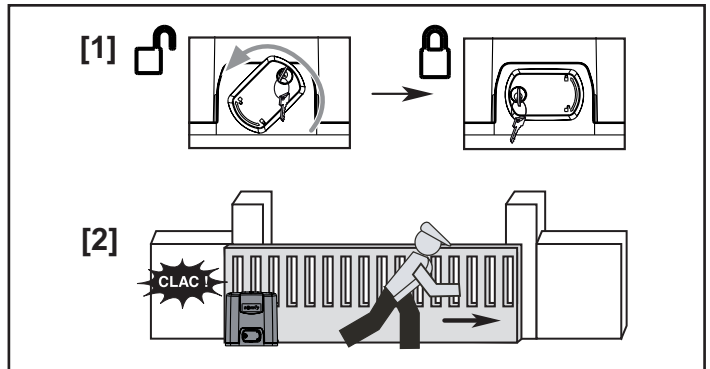

- 3) Otočte klíčem o čtvrtinu otáčky směrem doprava.
- 4) Vyjměte klíč.



Upozornění

Před novým ovládáním vždy pohonnou jednotku zajištěte.

4. ÚDRŽBA

4.1. Kontroly

4.1.1. Bezpečnostní zařízení (fotobuňky, kontaktní lišta)

Kontrolujte správnou funkci vždy po 6 měsících.

4.1.2. Rezervní baterie

Pro dosažení optimální životnosti baterie doporučujeme přerušit hlavní přívod elektřiny a nechat motor běžet na baterii až do vykonání několika cyklů, a to 3krát do roka.

4.2. Výměna baterie

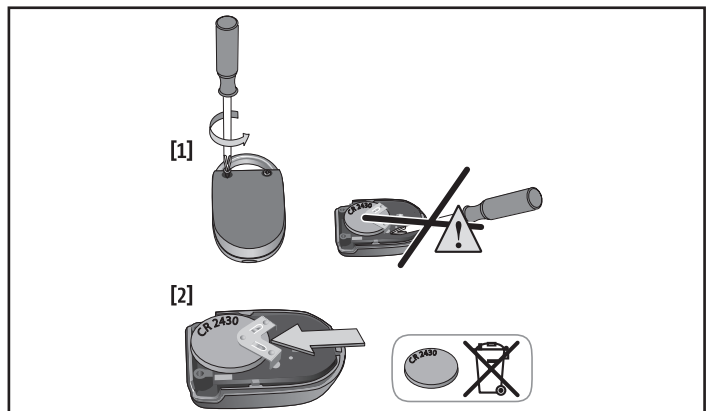

5. TECHNICKÉ ÚDAJE

Síťové napětí	220-230 V - 50/60 Hz
Maximální příkon	600 W (se vzdáleným osvětlením 500 W)
Klimatické podmínky použití	-20 °C / + 60 °C - IP 44
Pracovní kmitočet))) 868 - 870 MHz < 25 mW
Počet kanálů, které lze načíst: Ovladače 1 W (Keygo io, Situo io atd.)	Ovladač celkového otevření/ průchodu pro pěší: 30 Ovládání přídatného výstupu: 4
Výstup vzdáleného osvětlení	Max. 230 V - 500 W <ul style="list-style-type: none"> • což odpovídá 5 kompaktním fluorescenčním nebo LED žárovkám • což odpovídá 2 napájením LED nízkým tlakem • což odpovídá 1 halogenovému osvětlení max. 500 W

VERSIUNE TRADUSĂ A MANUALULUI

CUPRINS

1. Generalități	1	3. Funcționare și utilizare	3
1.1. Ce presupune universul Somfy?	1	3.1. Funcționare normală	3
1.2. Asistență	1	3.2. Funcționări speciale	3
2. Instrucțiuni de siguranță	1	3.3. Adăugarea de telecomenzi	4
2.1. Avertizări - Instrucțiuni importante de siguranță	1	3.4. Deblocare manuală de urgență	4
2.2. Generalități	1	3.5. Blocarea motorizării	4
2.3. Avertizări - Instrucțiuni importante de siguranță	2	4. Întreținere	4
2.4. Instrucțiuni de siguranță privind utilizarea	2	4.1. Verificări	4
2.5. Indicații privind bateriile	2	4.2. Înlocuirea bateriei	4
2.6. Reciclarea și casarea	2	5. Caracteristici tehnice	5

GENERALITĂȚI

Instrucțiuni de siguranță



Pericol

Indică un pericol care poate provoca imediat răni grave sau decesul.



Avertisment

Indică un pericol care poate provoca răni grave sau decesul.



Precauție

Indică un pericol care poate provoca răni ușoare sau de gravitate medie.



Atenție

Indică un pericol care poate deteriora sau distruge produsul.

1. GENERALITĂȚI

Vă mulțumim că ați ales un echipament Somfy. Acest material a fost conceput, fabricat de Somfy după o asigurare a calității în conformitate cu norma ISO 9001.

1.1. Ce presupune universul Somfy?

Somfy dezvoltă, produce și comercializează sisteme automate pentru deschiderea și închiderea locuinței. Centrale de alarmă, sisteme automate pentru jaluzele, obloane, garaje și porți, toate produsele Somfy răspund cerințelor dumneavoastră privind siguranța, confortul și economisirea timpului în viața de zi cu zi.

La Somfy, îmbunătățirea calității este un proces prezent în permanență. Renumele Somfy s-a construit pe fiabilitatea produselor sale, un sinonim al inovației și măiestriei tehnologice în întreaga lume.

1.2. Asistență

Să vă cunoaștem bine, să vă ascultăm, să răspundem nevoilor dumneavoastră - aceasta este abordarea Somfy.

Pentru orice informație cu privire la alegerea, achiziționarea sau instalarea sistemelor Somfy, puteți să cereți sfatul instalatorului dumneavoastră Somfy sau să contactați direct un consilier Somfy care vă va ghida în demersul dumneavoastră.

2. INSTRUCȚIUNI DE SIGURANȚĂ



PERICOL

Motorizarea trebuie să fie instalată și reglată de către un instalator profesionist în motorizarea și automatizarea locuinței, în conformitate cu reglementările țării în care este pusă în funcțiune.

Nerespectarea acestor instrucțiuni ar putea duce la rănirea gravă a persoanelor, de exemplu prin strivirea de către poarta de acces.

Utilizatorul nu are dreptul de a face nicio modificare.

2.1. Avertizări - Instrucțiuni importante de siguranță



AVERTISMENT

Este important pentru siguranța persoanelor să urmați toate instrucțiunile deoarece o instalare incorectă poate provoca răni grave. Păstrați aceste instrucțiuni.

Somfy nu poate fi trasă la răspundere pentru pagube care rezultă din nerespectarea instrucțiunilor din acest manual.

2.2. Generalități

Acest produs este o motorizare pentru o poartă de acces culisantă, pentru uz rezidențial, așa cum este definită în conformitate cu norma EN 60335-2-103. Aceste instrucțiuni au drept obiectiv, în special, satisfacerea exigențelor normei respective și, astfel, asigurarea siguranței bunurilor și a persoanelor.



AVERTISMENT

Orice utilizare a acestui produs pe o altă poartă de acces decât cea originală este interzisă.

Adăugarea oricărui accesoriu sau a oricărei componente nerecomandate de Somfy este interzisă. Nerespectarea acestor instrucțiuni ar putea duce la rănirea gravă a persoanelor, de exemplu prin strivirea de către poarta de acces.

În cazul în care aveți vreo îndoielă în momentul utilizării acestei motorizări sau pentru a obține informații suplimentare, consultați instalatorul motorizării porții de acces sau site-ul internet www.somfy.com.

2.3. Avertizări - Instrucțiuni importante de siguranță

AVERTISMENT

Este important pentru siguranța persoanelor să urmați aceste instrucțiuni deoarece o utilizare incorectă poate provoca răni grave. Păstrați aceste instrucțiuni.

Orice schimbare a reglajului parametrilor trebuie efectuată de un instalator profesionist în motorizarea și automatizarea locuinței.

Toate modificările care nu respectă aceste instrucțiuni pun în pericol siguranța bunurilor și a persoanelor.

Somfy nu poate fi trasă la răspundere pentru pagube care rezultă din nerespectarea instrucțiunilor din acest manual.

2.4. Instrucțiuni de siguranță privind utilizarea

AVERTISMENT

Această motorizare poate fi utilizată de către copii cu vârste de cel puțin 8 ani și de către persoane ale căror capacități fizice, senzoriale sau mentale sunt reduse sau care sunt lipsite de experiența sau de cunoștințele necesare, exceptând cazul în care acestea sunt supravegheate în mod corespunzător sau dacă au putut beneficia de instrucțiuni referitoare la utilizarea motorizării în deplină siguranță și dacă riscurile întâmpinate au fost înțelese.

Nu lăsați dispozitivele de comandă a porții la îndemâna copiilor. Nu lăsați telecomenzile la îndemâna copiilor.

Curățarea și întreținerea nu trebuie să fie efectuate de către copii.

Nivelul de presiune acustică al motorizării este mai mic sau egal cu 70 dB(A). Zgomotul emis de structura la care va fi conectată motorizarea nu este luat în considerare.

AVERTISMENT

Orice utilizator potențial trebuie să fie instruit obligatoriu în ceea ce privește utilizarea motorizării de către persoana care a efectuat instalarea, prin aplicarea tuturor recomandărilor din acest manual. Este obligatoriu să vă asigurați că nicio persoană neinstruită nu poate pune poarta de acces în mișcare.

Utilizatorul trebuie să supravegheze poarta de acces în timpul mișcării și să țină persoanele la distanță până la deschiderea sau închiderea completă a acesteia.

Nu împiedicați în mod voit mișcarea porții.

În cazul funcționării necorespunzătoare, deconectați motorizarea de la orice sursă de alimentare și deblocați imediat motorizarea pentru a permite accesul.

Contactați imediat un instalator profesionist în motorizarea și automatizarea locuinței.

PERICOL

Motorizarea trebuie să fie deconectată de la orice

sursă de alimentare în timpul operațiilor de curățare și întreținere, și în timpul înlocuirii componentelor.

Nu încercați să deschideți poarta de acces manual dacă motorizarea nu a fost deblocată.

AVERTISMENT

Deblocarea manuală poate antrena o mișcare necontrolată a porții de acces.

Asigurați-vă că niciun obstacol natural (ramuri, pietre, iarbă înaltă etc.) nu împiedică mișcarea porții de acces.

Dacă instalația este prevăzută cu celule fotoelectrice și/sau cu o lampă portocalie, curățați în mod regulat elementele optice ale celulelor fotoelectrice și lampa portocalie.

În fiecare an, solicitați controlarea motorizării de către personalul calificat.

AVERTISMENT

În fiecare lună, asigurați-vă că:

- instalația nu prezintă semne de uzură sau de deteriorare a cablurilor și a montajului.
- motorizarea își schimbă sensul atunci când poarta de acces întâlnește un obiect de 50 mm poziționat la jumătatea înălțimii canatului.

Dacă nu este cazul, contactați imediat un instalator profesionist în motorizarea și automatizarea locuinței.

AVERTISMENT

Nu utilizați motorizarea dacă este necesară o reparație sau un reglaj. Porțile de acces în stare precară trebuie reparate, ranforsate sau schimbate.

PERICOL

În cazul în care cablul de alimentare este deteriorat, trebuie înlocuit de către instalator, serviciul său post-vânzare sau persoane care au calificări similare pentru a preveni orice pericol.

2.5. Indicații privind bateriile

PERICOL

Nu lăsați bateriile/bateriile tip „pastilă”/acumulatorii la îndemâna copiilor. Păstrați-le într-un loc inaccesibil pentru aceștia. Există riscul ca acestea să fie înghițite de copii sau de animalele de casă. Pericol de moarte! În cazul în care aceste situații nu pot fi împiedicate, consultați imediat un medic sau mergeți la spital.

Aveți grijă să nu scurcircuitați bateriile, să le aruncați în foc sau să le reîncărcați. Există riscul de explozie.

2.6. Reciclarea și casarea

Dacă este instalată, bateria trebuie scoasă din motorizare înainte ca aceasta să fie casată.



Nu aruncați bateriile uzate ale telecomenzilor sau bateria, dacă este instalată, împreună cu deșeurile menajere. Duceți deșeurile la un punct de colectare specializat în reciclarea acestora.



Nu aruncați motorizarea scoasă din uz împreună cu deșeurile menajere. Duceți motorizarea la distribuitor sau utilizați mijloacele de colectare selectivă puse la dispoziție de autoritățile locale.

3. FUNCȚIONARE ȘI UTILIZARE

3.1. Funcționare normală

3.1.1. Utilizarea telecomenzilor de tip Keygo io

Deschidere totală

Apăsați pe tasta programată pentru a comanda deschiderea totală a porții.

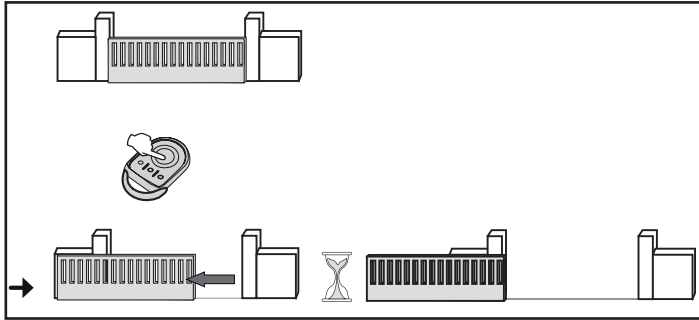

Deschidere pentru pietoni

Apăsați pe tasta programată pentru a comanda deschiderea pentru pietoni a porții.

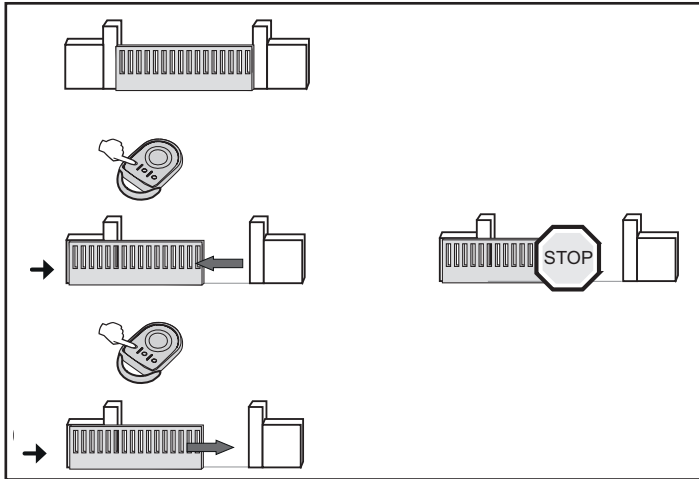

Închidere

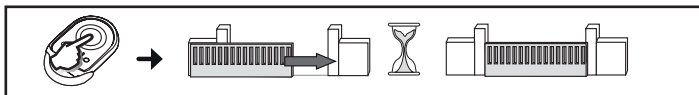

Oprire



3.1.2. Funcționarea detectării de obstacole

- Detectarea unui obstacol în timpul deschiderii determină oprirea, apoi retragerea porții de acces.
- Detectarea unui obstacol în timpul închiderii determină oprirea, apoi redeschiderea porții de acces.

3.2. Funcționări speciale

În funcție de perifericele instalate și opțiunile de funcționare programate de instalatorul dumneavoastră, motorizarea poate avea următoarele funcționări speciale:

3.2.1. Funcționare cu o telecomandă cu 3 taste

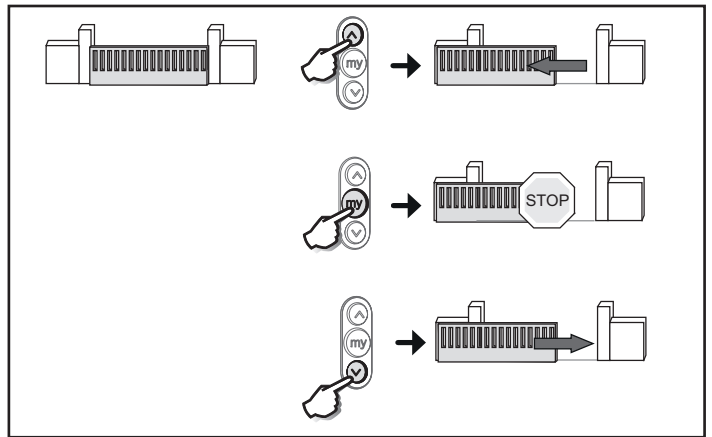

3.2.2. Funcționarea celulelor de siguranță

Un obstacol poziționat între celele împiedică închiderea porții.

Dacă este detectat un obstacol în timpul închiderii porții de acces, aceasta se oprește, apoi se redeschide în totalitate.

Dacă este detectat un obstacol în timpul deschiderii porții de acces, aceasta își continuă mișcarea.

După 3 minute de acoperire a celulelor, sistemul trece în modul de funcționare „om mort cu fir”. În acest mod, o comandă pe o intrare cu fir determină mișcarea porții cu viteză redusă. Mișcarea durează atât timp cât comanda este menținută și încetează imediat atunci când comanda este eliberată. Sistemul trece din nou în modul de funcționare normală de îndată ce celulele nu mai sunt acoperite.

⚠ Atenție

Modul „om mort cu fir” implică utilizarea unui contact de siguranță (de ex. inversor cu cheie ref. 1841036).

3.2.3. Funcționare cu lampa portocalie clipitoare

Lampa portocalie se activează cu 2 s înainte de pornirea mișcării dacă poarta de acces funcționează în mod secvențial cu închidere automată după temporizare.

3.2.4. Funcționarea iluminării zonei

Iluminarea zonei se aprinde din momentul punerii în funcțiune a motorului și se stinge la 60 de secunde după oprirea completă a motorului.

Dacă o telecomandă este programată pentru comandarea iluminării, aceasta funcționează după cum urmează:

Cu o telecomandă cu 2 sau 4 taste

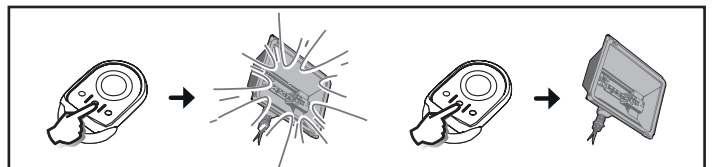

Cu o telecomandă cu 3 taste

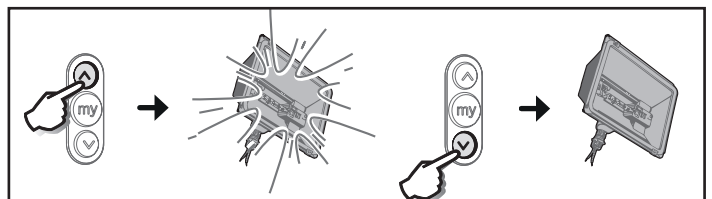

3.2.5. Funcționarea în mod secvențial cu închidere automată după temporizare

Închiderea automată a porții de acces se efectuează după un interval programat în timpul instalării.

O nouă comandă în acest interval anulează închiderea automată, iar poarta rămâne deschisă.

Următoarea comandă determină închiderea porții.

3.2.6. Funcționarea pe baterie de rezervă

Dacă este instalată o baterie de rezervă, motorizarea poate funcționa chiar și în cazul unei întreruperi generale a curentului.

Funcționarea se efectuează astfel în următoarele condiții:

- Viteză redusă și constantă.
- Perifericele (celule fotoelectrice, lampă portocalie, tastatură cu cod cu fir etc.) nu funcționează.

Caracteristicile bateriei:

- Autonomie: 24 h; 3 cicluri de funcționare în funcție de greutatea porții de acces.
- Durată de încărcare: 48 h
- Durată de viață înainte de înlocuire: aprox. 3 ani.

3.3. Adăugarea de telecomenzi

3.3.1. Keygo io

Această operație permite copierea funcției unei taste de pe o telecomandă Keygo io memorată pe tasta unei noi telecomenzi Keygo io.

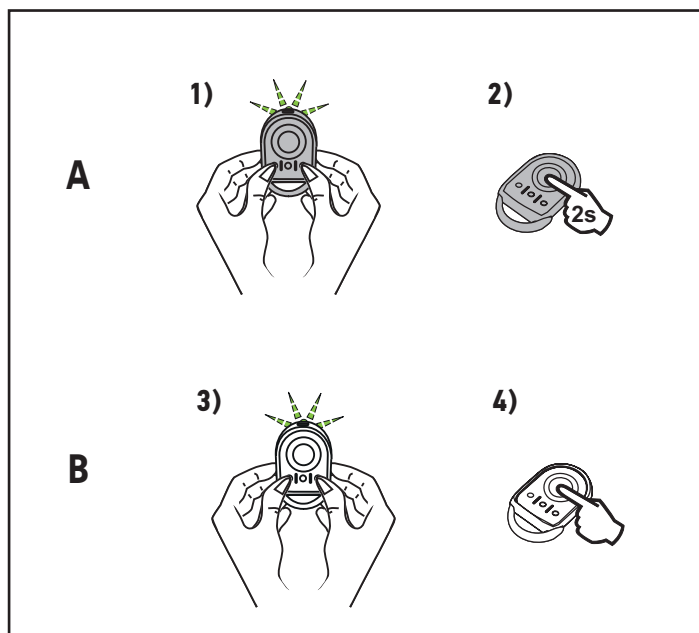

Telecomanda „A” = telecomandă „sursă” deja memorată

Telecomanda „B” = telecomandă „țintă” de memorat

De exemplu, dacă tasta de pe telecomanda A comandă deschiderea totală a porții, tasta de pe noua telecomandă B va comanda, de asemenea, deschiderea totală a porții.

3.4. Deblocare manuală de urgență

- 1) Introduceți cheia în încuietore.
- 2) Rotiți cheia cu un sfert de tură spre stânga.
- 3) Rotiți mânerul de deblocare spre dreapta.

Atenție

Nu împingeți poarta cu putere. Urmăriți poarta de-a lungul întregii curse în timpul manevrelor manuale.

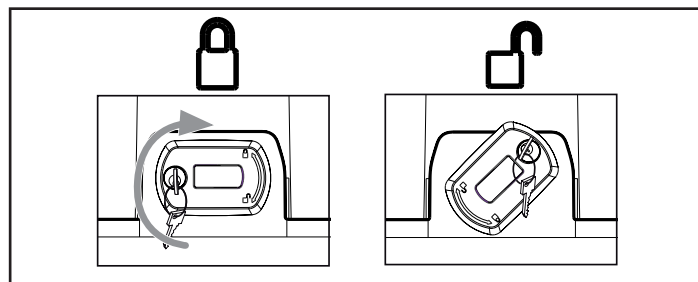

3.5. Blocarea motorizării

- 1) Rotiți mânerul de deblocare spre stânga.
- 2) Manevrați manual poarta de acces până când dispozitivul de antrenare se blochează.

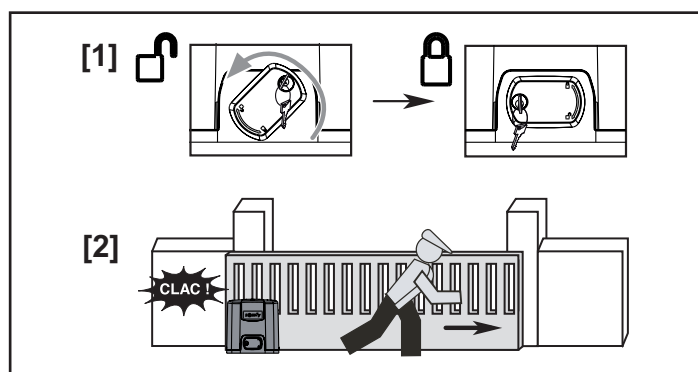

- 3) Rotiți cheia cu un sfert de tură spre dreapta.
- 4) Scoateți cheia.



Atenție

Blocați obligatoriu motorizarea înainte de orice comandă nouă.

4. ÎNTREȚINERE

4.1. Verificări

4.1.1. Dispozitive de siguranță (celule, bară palpatoare)

Verificați o dată la 6 luni dacă funcționează corect.

4.1.2. Bateria de rezervă

Pentru ca bateria să aibă o durată de viață optimă, se recomandă întreruperea alimentării principale și funcționarea motorului pe bază de baterie timp de câteva cicluri, de 3 ori pe an.

4.2. Înlocuirea bateriei

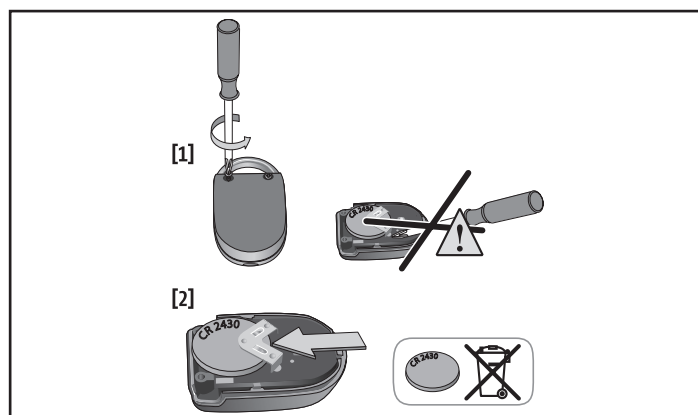

5. CARACTERISTICI TEHNICE

Alimentare de la rețeaua electrică	220-230 V - 50/60 Hz
Putere maximă consumată	600 W (cu iluminare separată 500 W)
Condiții climatice de utilizare	- 20 °C / + 60 °C - IP 44
Frecvență radio))) 868 - 870 MHz < 25 mW
Număr de canale care pot fi memorate: Comenzile 1 W (Keygo io, Situo io, ...)	Comandă pentru deschidere totală/pentru pietoni: 30 Comandă ieșire auxiliară: 4
Ieșire iluminare separată	max. 230 V - 500 W <ul style="list-style-type: none"> • adică 5 lămpi fluocompacte sau cu LED-uri • adică 2 alimentări pentru LED-uri de joasă tensiune • adică o iluminare cu halogen de max. 500 W

VERSIONE TRADOTTA DEL MANUALE

SOMMARIO

1. Informazioni generali	1	3. Funzionamento e utilizzo	3
1.1. L'universo Somfy?	1	3.1. Funzionamento normale	3
1.2. Assistenza	1	3.2. Funzionamenti particolari	3
2. Istruzioni di sicurezza	1	3.3. Aggiunta di telecomandi	4
2.1. Avvertenza - Istruzioni importanti per la sicurezza	1	3.4. Disinnesto manuale d'emergenza	4
2.2. Informazioni generali	1	3.5. Bloccaggio della motorizzazione	4
2.3. Avvertenza - Istruzioni importanti per la sicurezza	2	4. Manutenzione	4
2.4. Istruzioni di sicurezza relative all'uso	2	4.1. Verifiche	4
2.5. Informazioni sulle batterie	2	4.2. Sostituzione della batteria	4
2.6. Riciclaggio e smaltimento	2	5. Caratteristiche tecniche	5

INFORMAZIONI GENERALI

Istruzioni di sicurezza



Pericolo

Segnala un pericolo che causa immediatamente il decesso o gravi lesioni corporali.



Avvertenza

Segnala un pericolo che può causare il decesso o gravi lesioni corporali.



Precauzione

Segnala un pericolo che può causare lesioni corporali lievi o mediamente gravi.



Attenzione

Segnala un pericolo che può danneggiare o distruggere il prodotto.

1. INFORMAZIONI GENERALI

Vi ringraziamo per aver scelto un impianto SOMFY. Questa apparecchiatura è stata progettata e fabbricata da Somfy secondo standard di qualità conformi alla norma ISO 9001.

1.1. L'universo Somfy?

Somfy sviluppa, produce e commercializza automatismi per le aperture e le chiusure domestiche. Centraline di allarme, automatismi per tapparelle, persiane, garage e cancelli, tutti i prodotti Somfy soddisfano le vostre esigenze quotidiane in termini di sicurezza, comfort e risparmio di tempo. Presso Somfy, la ricerca della qualità è un processo di miglioramento continuo. È sull'affidabilità dei suoi prodotti che Somfy ha costruito la sua reputazione, sinonimo di innovazione e di tecnologia avanzata in tutto il mondo.

1.2. Assistenza

Conoscere i nostri clienti, ascoltarli, rispondere alle loro esigenze... questo è l'approccio di Somfy.

Per qualsiasi informazione relativa alla scelta, l'acquisto o l'installazione di sistemi Somfy, potete rivolgervi al vostro installatore Somfy o contattare direttamente un consulente Somfy che vi guiderà nella vostra procedura.

2. ISTRUZIONI DI SICUREZZA

! PERICOLO

La motorizzazione deve essere installata e regolata da un tecnico specializzato nel settore della motorizzazione e dell'automazione domestica, secondo quanto disposto dalle norme applicabili nel paese in cui detta motorizzazione viene implementata.

Il mancato rispetto di queste istruzioni potrebbe causare gravi lesioni alle persone, che potrebbero ad esempio essere schiacciate dal cancello.

L'utilizzatore non è autorizzato ad apportare modifiche di alcun genere.

2.1. Avvertenza - Istruzioni importanti per la sicurezza

! AVVERTENZA

Per tutelare la sicurezza delle persone, è fondamentale seguire tutte le istruzioni, poiché un'installazione impropria può causare gravi lesioni corporali. Conservare il presente documento.

Somfy non può essere ritenuta responsabile dei danni risultanti dal mancato rispetto delle istruzioni contenute nel presente manuale.

2.2. Informazioni generali

Questo prodotto è un motore per cancelli scorrevoli ad uso residenziale, come definito nella norma EN 60335-2-103, cui è conforme. Le presenti istruzioni si pongono soprattutto l'obiettivo di soddisfare i requisiti della suddetta normativa, garantendo così la sicurezza delle persone e delle cose.

⚠ AVVERTENZA

Ogni utilizzo di questo prodotto su un cancello diverso da quello di origine è vietato.

L'aggiunta di ogni accessorio o componente non raccomandato da Somfy è vietata. Il mancato rispetto di queste istruzioni potrebbe causare gravi lesioni alle persone, che potrebbero ad esempio essere schiacciate dal cancello.

Per eventuali dubbi associati all'utilizzo della motorizzazione o per maggiori informazioni, rivolgersi all'installatore della motorizzazione del cancello oppure visitare il sito www.somfy.com.

2.3. Avvertenza - Istruzioni importanti per la sicurezza**⚠ AVVERTENZA**

Per tutelare la sicurezza delle persone, è fondamentale seguire tutte le istruzioni, poiché un'installazione impropria può causare lesioni gravi. Conservare il presente documento.

Eventuali modifiche delle regolazioni dei parametri devono essere eseguite da un tecnico specializzato nel settore della motorizzazione e dell'automazione domestica.

Le modifiche che non rispettano queste istruzioni mettono in pericolo la sicurezza delle cose e delle persone.

Somfy non può essere ritenuta responsabile dei danni risultanti dal mancato rispetto delle istruzioni contenute nel presente manuale.

2.4. Istruzioni di sicurezza relative all'uso**⚠ AVVERTENZA**

Questa motorizzazione può essere utilizzata da bambini di età superiore a 8 anni e da persone aventi capacità fisiche, sensoriali o mentali ridotte o prive di esperienza o di conoscenza, a condizione che siano correttamente sorvegliate o che siano state loro fornite delle istruzioni relative all'utilizzo della motorizzazione in totale sicurezza e che i rischi incorsi siano stati compresi.

Non permettere ai bambini di giocare con i dispositivi di comando della barriera. Tenere i telecomandi al di fuori della portata dei bambini.

La pulizia e la manutenzione che devono essere svolte dall'utilizzatore non devono essere effettuate da bambini.

Il livello di pressione acustica della motorizzazione è pari o inferiore a 70 dB(A). Il livello di rumorosità della struttura, a cui la motorizzazione sarà collegata, non viene considerato.

⚠ AVVERTENZA

Gli utenti potenziali devono essere tassativamente istruiti dall'installatore all'uso della motorizzazione, applicando tutte le raccomandazioni contenute nel manuale. È obbligatorio assicurarsi che nessuna persona non addestrata possa mettere in movimento il cancello.

L'utilizzatore deve sorvegliare il cancello durante tutti i movimenti e mantenere le persone a distanza fino all'apertura o alla chiusura completa del cancello stesso.

Non impedire volontariamente il movimento del cancello.

In caso di malfunzionamento, scollegare la motorizzazione

dall'alimentazione e disattivare immediatamente la motorizzazione per consentire l'accesso.

Contattare immediatamente un installatore professionista della motorizzazione e dell'automazione domestica.

⚠ PERICOLO

La motorizzazione deve essere scollegata da qualunque fonte di alimentazione durante le operazioni di pulizia, gli interventi di manutenzione e la sostituzione dei componenti.

Non tentare di aprire manualmente il cancello se la motorizzazione non è stata sbloccata.

⚠ AVVERTENZA

Lo sblocco manuale può causare un movimento incontrollato del cancello.

Evitare che ogni ostacolo naturale (ramo, pietra, erba alta, ecc.) possa impedire il movimento del cancello.

Se l'impianto è dotato di fotocellule e/o di un lampeggiante arancione, pulire regolarmente le ottiche delle fotocellule e il lampeggiante arancione.

Ogni anno, far controllare la motorizzazione da personale qualificato.

⚠ AVVERTENZA

Verificare ogni mese:

- l'impianto al fine di individuare eventuali segni di usura o di deterioramento dei cavi e del montaggio.
- che la motorizzazione cambi direzione quando il cancello incontra un oggetto di 50 mm situato a metà altezza del battente.

In caso contrario, contattare immediatamente un installatore professionista della motorizzazione e dell'automazione domestica.

⚠ AVVERTENZA

Non utilizzare la motorizzazione se è necessaria una riparazione o una regolazione. I cancelli in cattivo stato devono essere riparati, rinforzati o sostituiti.

⚠ PERICOLO

Se il cavo di alimentazione è danneggiato, dovrà essere sostituito dall'installatore, dal servizio post-vendita o da personale qualificato, al fine di scongiurare eventuali situazioni di pericolo.

2.5. Informazioni sulle batterie**⚠ PERICOLO**

Tenere pile/pile a pastiglia/accumulatori fuori dalla portata dei bambini. Conservarli in un luogo inaccessibile ai bambini. Rischio di ingestione da parte di bambini o animali domestici. Pericolo di morte! Se tale evento dovesse comunque verificarsi, consultare immediatamente un medico o recarsi in ospedale.

Le pile non devono essere né cortocircuitate, né gettate nel fuoco, né ricaricate. Rischio di esplosione.

2.6. Riciclaggio e smaltimento

La batteria, se presente, deve essere rimossa dalla motorizzazione prima dello smaltimento.



Non gettare le pile esauste dei telecomandi o la batteria, se installata, insieme ai normali rifiuti domestici. Depositarle presso un apposito punto di raccolta per il riciclaggio.

 Non gettare la motorizzazione fuori uso insieme ai normali rifiuti domestici. Restituirla al distributore o utilizzare i mezzi di raccolta differenziata presenti nel proprio comune di residenza.

3. FUNZIONAMENTO E UTILIZZO

3.1. Funzionamento normale

3.1.1. Utilizzo dei telecomandi di tipo Keygo io

Apertura totale

Premere il tasto programmato per comandare l'apertura totale del cancello.

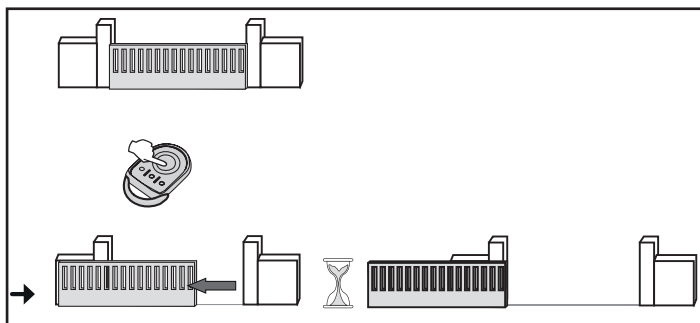

Apertura pedonale

Premere il tasto programmato per comandare l'apertura pedonale del cancello.

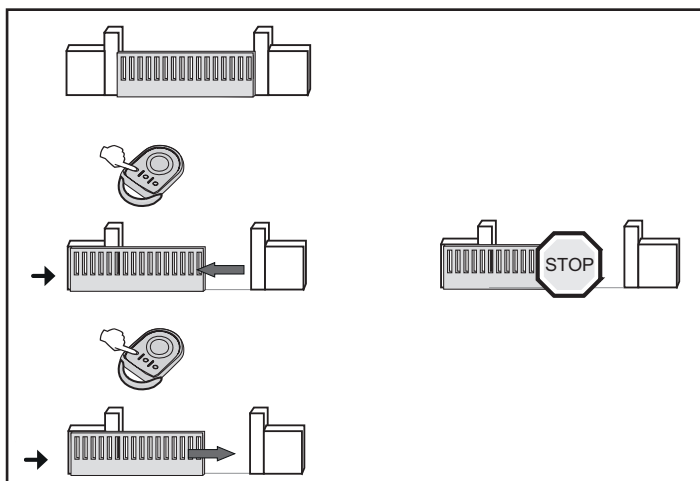

Chiusura

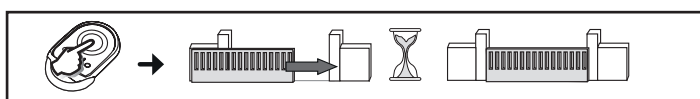

Stop



3.1.2. Funzionamento del rilevamento di ostacolo

- Il rilevamento di un ostacolo durante l'apertura provoca l'arresto e poi la chiusura del cancello.
- Il rilevamento di un ostacolo durante la chiusura provoca l'arresto e poi la riapertura del cancello.

3.2. Funzionamenti particolari

In base alle periferiche installate e alle opzioni di funzionamento programmate dal vostro installatore, la motorizzazione può avere i seguenti funzionamenti particolari:

3.2.1. Funzionamento con un telecomando a 3 pulsanti

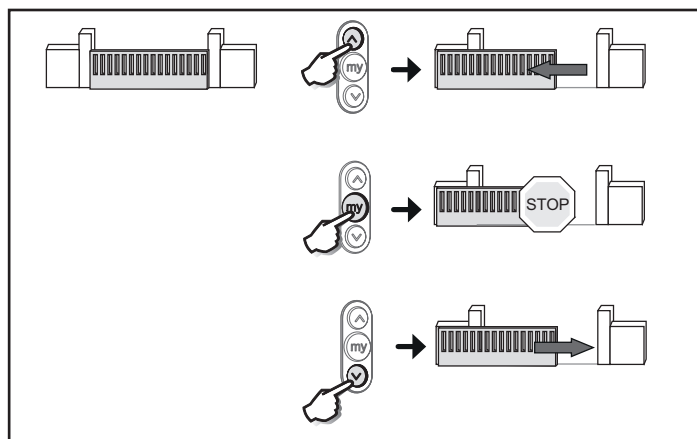

3.2.2. Funzionamento delle fotocellule di sicurezza

Un ostacolo posizionato tra le fotocellule impedisce la chiusura del cancello.

Se un ostacolo viene rilevato durante la chiusura del cancello, quest'ultimo si ferma, per poi riaprirsi completamente.

Se un ostacolo viene rilevato durante l'apertura del cancello, quest'ultimo continua a muoversi.

Dopo 3 minuti di occultamento delle fotocellule, il sistema passa alla modalità di funzionamento «uomo morto filare». In questa modalità, un comando su un ingresso filare aziona il movimento del cancello a velocità ridotta. Il movimento dura fintanto che il comando viene mantenuto e cessa immediatamente quando il comando viene rilasciato. Il sistema ritorna in modalità di funzionamento normale non appena termina l'occultamento delle fotocellule.

⚠ Attenzione

La modalità "presenza uomo filare" richiede l'utilizzo di un contatto di sicurezza (es. invertitore a chiave art. 1841036).

3.2.3. Funzionamento con faro arancione lampeggiante

Il faro arancione si attiva per 2 sec. prima di iniziare a muoversi se il cancello funziona in modalità sequenziale con chiusura automatica, dopo la temporizzazione.

3.2.4. Funzionamento dell'illuminazione di zona

L'illuminazione di zona si accende all'avviamento del motore e si spegne 60 secondi dopo lo spegnimento completo del motore.

Se un telecomando è programmato per comandare l'illuminazione, il funzionamento è il seguente:

Con un telecomando a 2 o 4 pulsanti

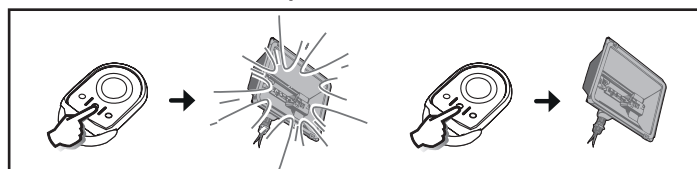

Con un telecomando a 3 pulsanti

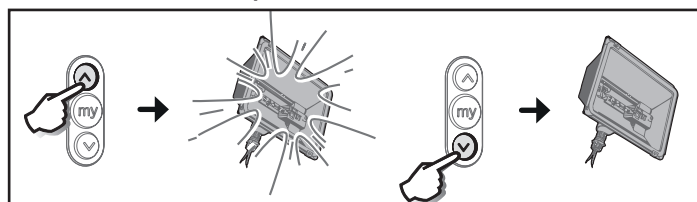

3.2.5. Funzionamento in modalità sequenziale con chiusura automatica dopo la temporizzazione

La chiusura automatica del cancello avviene dopo un intervallo programmato durante l'installazione.

Un nuovo comando durante questo intervallo annulla la chiusura automatica e il cancello resta aperto.

Il comando seguente aziona la chiusura del cancello.

3.2.6. Funzionamento mediante batteria di riserva

Se è installata una batteria di riserva, la motorizzazione può funzionare anche in caso di interruzione generale della corrente.

Il funzionamento avviene in questo caso nelle seguenti condizioni:

- Velocità ridotta e costante.
- Le periferiche (fotocellule, faro arancione, tastiera a codice filare, ecc.) non funzionano.

Caratteristiche della batteria:

- Autonomia: 24 ore; 3 cicli di funzionamento in base al peso del cancello.
- Tempo di ricarica: 48 ore
- Durata prima della sostituzione: 3 anni circa.

3.3. Aggiunta di telecomandi

3.3.1. Keygo io

Questa operazione permette di copiare la funzione di un tasto di un telecomando Keygo io memorizzato sul tasto di un nuovo telecomando Keygo io.

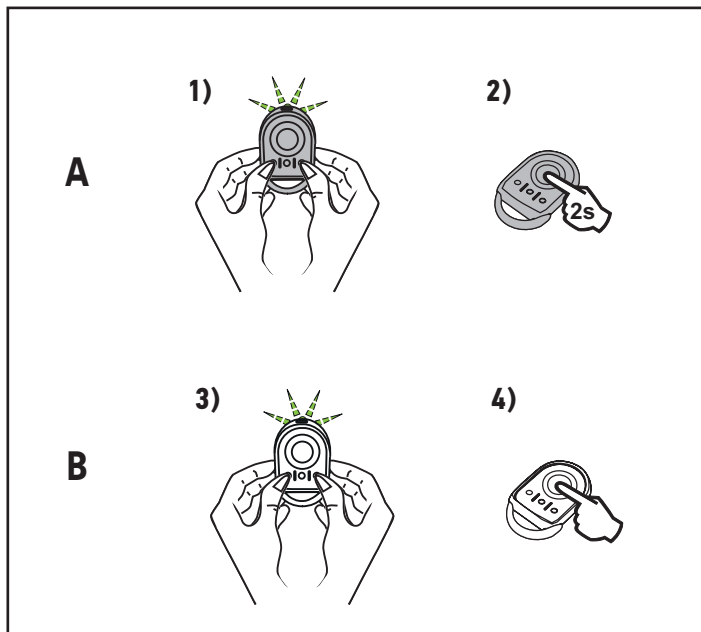

Telecomando "A" = telecomando già memorizzato sull'installazione

Telecomando "B" = nuovo telecomando da memorizzare sull'installazione

Ad esempio, se il tasto del telecomando A comanda l'apertura totale della porta, anche il tasto del nuovo telecomando B comanderà l'apertura totale della porta.

3.4. Disinnesto manuale d'emergenza

- 1) Inserire la chiave nella serratura.
- 2) Ruotare la chiave di un quarto di giro verso sinistra.
- 3) Ruotare la maniglia di disinnesto verso destra.



Attenzione

Non spingere il cancello con violenza. Accompagnare il cancello lungo la sua corsa durante gli azionamenti manuali.

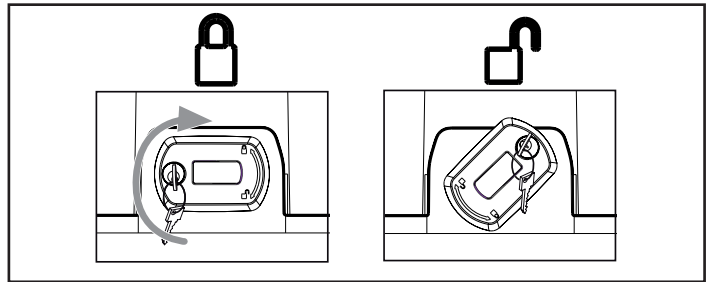

3.5. Bloccaggio della motorizzazione

- 1) Ruotare la maniglia di disinnesto verso sinistra.
- 2) Azionare manualmente il cancello fino a bloccare il dispositivo di trasmissione.

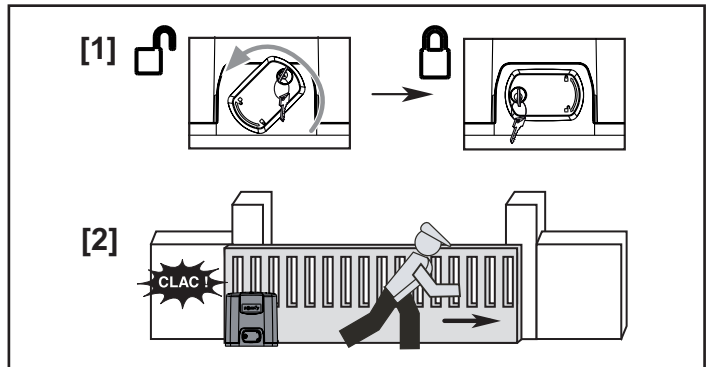

- 3) Ruotare la chiave di un quarto di giro verso destra.
- 4) Togliere la chiave.



Attenzione

Bloccare obbligatoriamente la motorizzazione prima di un nuovo comando.

4. MANUTENZIONE

4.1. Verifiche

4.1.1. Dispositivi di sicurezza (fotocellule, costa)

Verificare il corretto funzionamento ogni 6 mesi.

4.1.2. Batteria di riserva

Per una durata ottimale della batteria, si raccomanda d'interrompere l'alimentazione principale e di far funzionare il motore su batteria per qualche ciclo, 3 volte all'anno.

4.2. Sostituzione della batteria

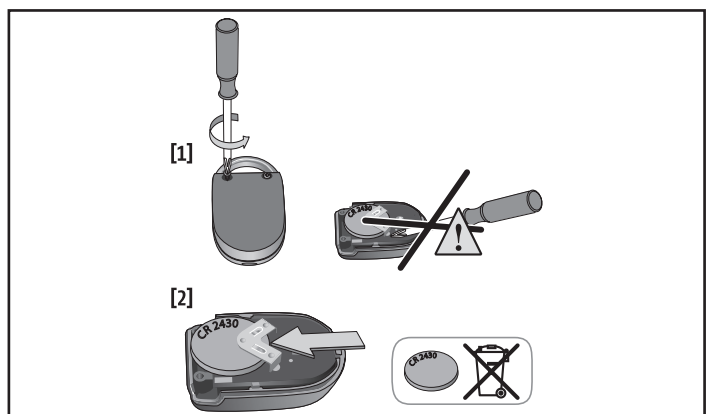

5. CARATTERISTICHE TECNICHE

Alimentazione di rete	220-230 V - 50/60 Hz
Potenza massima consumata	600 W (con illuminazione aggiuntiva 500 W)
Condizioni climatiche di utilizzo	- 20 ° C / + 60 ° C - IP 44
Frequenza radio))) 868 - 870 MHz < 25 mW
Numero di canali memorizzabili: Comandi 1 W (Keygo io, Situo io, ...)	Comando apertura totale / pedonale: 30 Comando uscita ausiliaria: 4
Uscita illuminazione aggiuntiva	230 V - 500 W max. <ul style="list-style-type: none"> • ovvero 5 lampade fluorescenti compatte o a LED • ovvero 2 alimentatori per LED a bassa tensione • ovvero 1 illuminazione alogena da 500 W max.

VERSIÓN TRADUCIDA DEL MANUAL

ÍNDICE

1. Aspectos generales	1	3. Funcionamiento y uso	3
1.1. Universo Somfy	1	3.1. Funcionamiento normal	3
1.2. Servicio de asistencia	1	3.2. Funcionamiento especial	3
2. Normas de seguridad	1	3.3. Adición de mandos a distancia	4
2.1. Instrucciones importantes de seguridad	1	3.4. Desbloqueo manual de emergencia	4
2.2. Aspectos generales	1	3.5. Bloqueo de la motorización	4
2.3. Instrucciones importantes de seguridad	2	4. Mantenimiento	4
2.4. Normas de seguridad relativas al uso	2	4.1. Verificaciones	4
2.5. Pilas	2	4.2. Cambio de la pila	4
2.6. Reciclaje y eliminación	2	5. Características técnicas	5

ASPECTOS GENERALES

Normas de seguridad



Peligro

Señala un peligro que provoca inmediatamente la muerte o lesiones graves.



Advertencia

Señala un peligro susceptible de provocar la muerte o lesiones graves.



Precaución

Señala un peligro susceptible de provocar lesiones leves o moderadamente graves.



Atención

Señala un peligro susceptible de dañar o destruir el producto.

1. ASPECTOS GENERALES

Gracias por elegir un equipo SOMFY. Este material ha sido diseñado y fabricado por Somfy siguiendo una organización de calidad acorde con la norma ISO 9001.

1.1. Universo Somfy

Somfy desarrolla, produce y comercializa automatismos para la apertura y el cierre de los accesos a la vivienda. Centrales de alarma, automatismos para toldos, persianas, garajes y cancelas, todos los productos Somfy cumplen sus expectativas de seguridad, confort y ahorro de tiempo en el día a día.

Para Somfy, la búsqueda de la calidad es un proceso de mejora constante. La notoriedad de Somfy se basa en la fiabilidad de sus productos, sinónimo de innovación y de dominio de la tecnología en todo el mundo.

1.2. Servicio de asistencia

Conocerle bien, escucharle, dar respuesta a sus necesidades, este es el enfoque de Somfy.

Si necesita información sobre la elección, la compra o la instalación de sistemas Somfy, puede pedir asesoramiento a su instalador Somfy o ponerse en contacto directamente con un asesor Somfy, que le guiará en su elección.

2. NORMAS DE SEGURIDAD



PELIGRO

La motorización debe ser instalada y ajustada por un instalador profesional de la motorización y de la automatización de la vivienda, de conformidad con la reglamentación del país en el que vaya a realizarse la puesta en servicio.

El incumplimiento de estas instrucciones podría conllevar lesiones personales graves, por ejemplo, a consecuencia del aplastamiento por la cancela.

El usuario no está autorizado a realizar ningún tipo de modificación por pequeña que sea.

2.1. Instrucciones importantes de seguridad



ADVERTENCIA

Para la seguridad de las personas, es importante seguir todas las instrucciones, ya que una instalación incorrecta podría provocar lesiones graves. Conserve estas instrucciones.

Somfy no asume ninguna responsabilidad por daños resultantes del incumplimiento de las instrucciones contenidas en este manual.

2.2. Aspectos generales

Este producto es una motorización destinada a accionar una cancela corredera de uso residencial, con arreglo a las disposiciones de la norma EN 60335-2-103. La finalidad principal de estas instrucciones es el cumplimiento de los requisitos de dicha norma para garantizar así la seguridad de las personas y de los bienes materiales.

⚠️ ADVERTENCIA

Se prohíbe cualquier uso de este producto en otra cancela que no sea la original.

Queda prohibido añadir cualquier accesorio o cualquier componente no recomendado por Somfy. El incumplimiento de estas instrucciones podría conllevar lesiones personales graves, por ejemplo, a consecuencia del aplastamiento por la cancela.

Para resolver cualquier duda que pudiera surgir durante el uso de esta motorización o para obtener información adicional, consulte al instalador de la motorización de la cancela o la página web www.somfy.com.

2.3. Instrucciones importantes de seguridad**⚠️ ADVERTENCIA**

Es importante para la seguridad de las personas que siga estas instrucciones para evitar lesiones graves debidas a un uso incorrecto. Conserve estas instrucciones.

Cualquier cambio de ajuste de los parámetros lo debe llevar a cabo un instalador profesional de la motorización y de la automatización de la vivienda.

Toda modificación que no cumpla estas instrucciones pone en peligro la seguridad de los bienes y de las personas.

Somfy no asume ninguna responsabilidad por daños resultantes del incumplimiento de las instrucciones contenidas en este manual.

2.4. Normas de seguridad relativas al uso**⚠️ ADVERTENCIA**

Esta motorización puede ser utilizada por niños de ocho años o mayores y por personas con capacidades físicas, sensoriales o mentales reducidas o que no dispongan de la experiencia o los conocimientos necesarios, siempre que sean supervisados o hayan sido instruidos en el uso seguro de la motorización y sean conscientes de los riesgos que conlleva.

No deje que los niños jueguen con los dispositivos de mando de la cancela. Mantenga los mandos a distancia fuera del alcance de los niños.

La limpieza y el mantenimiento a cargo del usuario no deben ser llevados a cabo por niños.

El nivel de presión acústica de la motorización es inferior o igual a 70 dB(A). No se ha tenido en cuenta el ruido emitido por la estructura a la que irá conectada la motorización.

⚠️ ADVERTENCIA

Cualquier usuario potencial debe recibir obligatoriamente formación por parte de la persona que ha realizado la instalación acerca del uso de la motorización, aplicando todas las recomendaciones de este manual. Es obligatorio asegurarse de que ninguna persona no formada pueda poner la cancela en movimiento.

El usuario debe vigilar la cancela durante todos los movimientos y mantener a las personas alejadas de ella hasta que la cancela esté completamente abierta o cerrada.

No impida voluntariamente el movimiento de la cancela.

En caso de funcionamiento incorrecto, desconecte la motorización de cualquier fuente de alimentación y desbloquéela inmediatamente para permitir el acceso.

Póngase inmediatamente en contacto con un instalador profesional de la motorización y de la automatización de la vivienda.

⚠️ PELIGRO

Durante la limpieza, el mantenimiento y la sustitución de piezas, desconecte la motorización de cualquier fuente de alimentación.

No intente abrir manualmente la cancela si no se ha desbloqueado la motorización.

⚠️ ADVERTENCIA

El desbloqueo manual puede comportar un movimiento incontrolado de la cancela.

Evite que cualquier obstáculo natural (ramas, piedras, hierbas altas, etc.) pueda dificultar el movimiento de la cancela.

Si la instalación está equipada con células fotoeléctricas o con una luz naranja, limpie regularmente la óptica de las células fotoeléctricas y la luz naranja.

Cada año deberá solicitar una revisión de la motorización realizada por personal cualificado.

⚠️ ADVERTENCIA

Compruebe mensualmente:

- la instalación para detectar cualquier indicio de desgaste o de deterioro de los cables y del montaje;
- que la motorización cambia de sentido cuando la cancela se topa con un objeto de 50 mm situado a media altura del batiente.

En caso de anomalía, póngase en contacto inmediatamente con un instalador profesional de la motorización y de la automatización de la vivienda.

⚠️ ADVERTENCIA

No utilice la motorización si requiere alguna reparación o algún ajuste. Las cancelas en mal estado deberán ser reparadas, reforzadas o, en su caso, sustituidas.

⚠️ PELIGRO

Si el cable de alimentación está dañado, debe ser sustituido por el instalador, su servicio posventa o personas de cualificación similar, con el fin de eliminar cualquier peligro.

2.5. Pilas**⚠️ PELIGRO**

No deje las pilas/pilas de botón/acumuladores al alcance de los niños. Consérvelos en un lugar que les sea inaccesible. Existe el riesgo de que los niños o los animales domésticos se las traguen. ¡Peligro de muerte! Si, pese a haber tomado precauciones, se diera el caso, consulte inmediatamente a un médico o diríjase a un hospital.

Tenga cuidado de no cortocircuitar las pilas y no las tire al fuego ni intente recargarlas. Existe riesgo de explosión.

2.6. Reciclaje y eliminación

Antes de eliminar la motorización, retire la batería, en caso de que esté instalada.



No deseche con la basura doméstica las pilas usadas de los mandos a distancia ni la batería, en caso de estar instalada. Debe depositarlas en un punto de recogida selectiva para su reciclaje.

 No tire la motorización junto con los residuos domésticos. Entregue la motorización a su distribuidor o utilice los medios de recogida selectiva puestos a disposición por el ayuntamiento.

3. FUNCIONAMIENTO Y USO

3.1. Funcionamiento normal

3.1.1. Uso de los mandos a distancia tipo Keygo io

Apertura total

Pulse el botón programado para controlar la apertura total de la cancela.

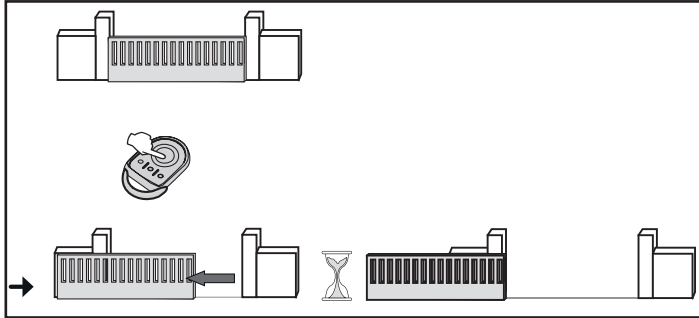

Apertura peatonal

Pulse el botón programado para controlar la apertura peatonal de la cancela.

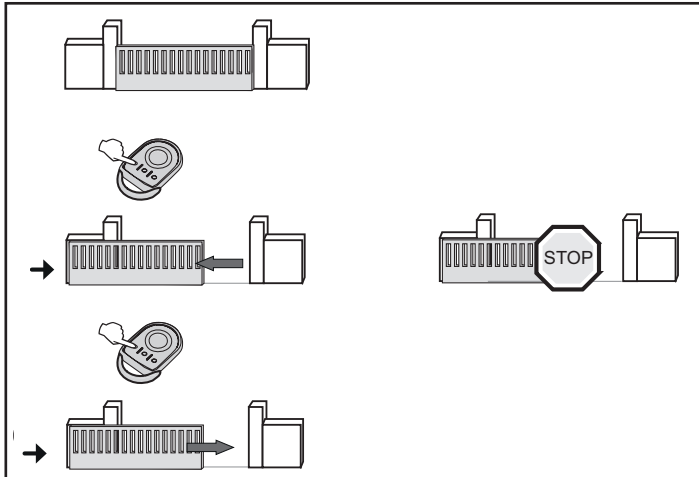

Cierre

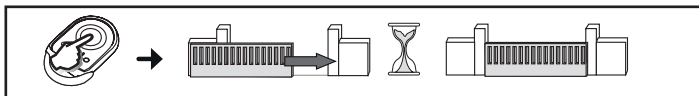

Parada



3.1.2. Funcionamiento de la detección de obstáculos

- La detección de un obstáculo durante la apertura provoca la parada y el posterior retroceso de la cancela.
- La detección de un obstáculo durante el cierre provoca la parada y la posterior reapertura de la cancela.

3.2. Funcionamiento especial

Según los periféricos instalados y las opciones de funcionamiento programadas por el instalador, la motorización puede tener los siguientes funcionamientos particulares:

3.2.1. Funcionamiento con un mando a distancia de 3 botones

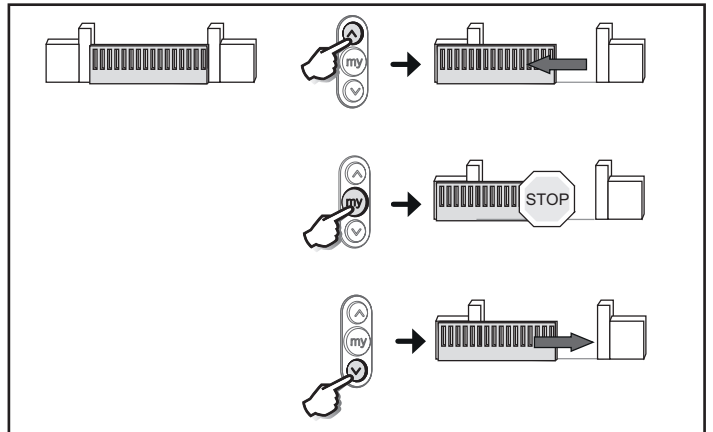

3.2.2. Funcionamiento de las células de seguridad

La presencia de un obstáculo entre las células impide el cierre de la cancela.

Si se detecta un obstáculo durante el cierre de la cancela, esta se detendrá y volverá a abrirse por completo.

Si se detecta un obstáculo durante la apertura de la cancela, esta continúa su movimiento.

Transcurridos 3 minutos de ocultación de las células, el sistema pasa al modo de funcionamiento «hombre muerto por cable». En este modo, un mando en una entrada por cable comporta el movimiento de la cancela a una velocidad reducida. El movimiento dura mientras se mantiene accionado el mando y cesa en cuanto se deja de accionar el mando. El sistema vuelve a pasar a modo de funcionamiento normal en cuanto las células dejan de ocultarse.

⚠ Atención

El modo «hombre muerto por cable» requiere el uso de un contacto de seguridad (p. ej., el inversor de llave ref. 1841036).

3.2.3. Funcionamiento con una luz naranja intermitente

La luz naranja se activará 2 s antes del inicio del movimiento si la cancela funciona en modo secuencial con cierre automático tras la temporización.

3.2.4. Funcionamiento de la iluminación de zona

La iluminación de zona se enciende al ponerse en marcha el motor y se apaga 60 s después de la parada completa del motor.

Si se programa un mando a distancia para controlar la iluminación, el funcionamiento es el siguiente:

Con un mando a distancia de 2 o 4 botones

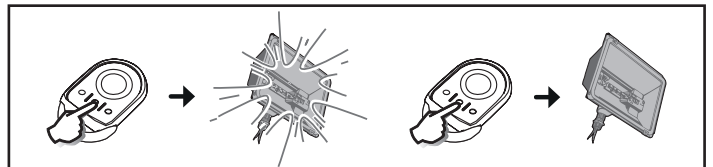

Con un mando a distancia de 3 botones

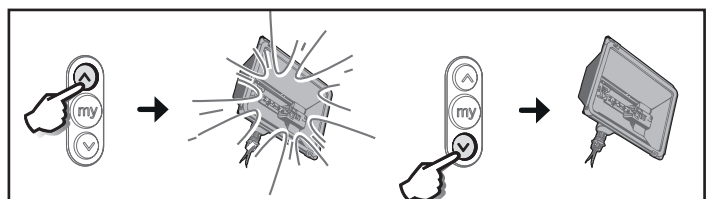

3.2.5. Funcionamiento en modo secuencial con cierre automático después de la temporización

El cierre automático de la cancela se efectúa una vez transcurrido un plazo programado en el momento de la instalación.

Un nuevo mando durante ese plazo cancelará el cierre automático y la cancela permanecerá abierta.

El siguiente mando conllevará el cierre de la cancela.

3.2.6. Funcionamiento con batería auxiliar

Si se instala una batería auxiliar, la motorización podrá funcionar incluso en caso de corte general de la corriente eléctrica.

El funcionamiento se efectuará en las siguientes condiciones:

- Velocidad reducida y constante.
- Los periféricos (células fotoeléctricas, luz naranja, teclado de código por cable, etc.) no funcionan.

Características de la batería:

- Autonomía: 24 h; 3 ciclos de funcionamiento según el peso de la cancela.
- Tiempo de recarga: 48 h
- Vida útil antes de su sustitución: 3 años aprox.

3.3. Adición de mandos a distancia

3.3.1. Keygo io

Esta operación permite copiar la función de un botón de un mando a distancia Keygo io memorizado en el botón de un mando a distancia Keygo io nuevo.

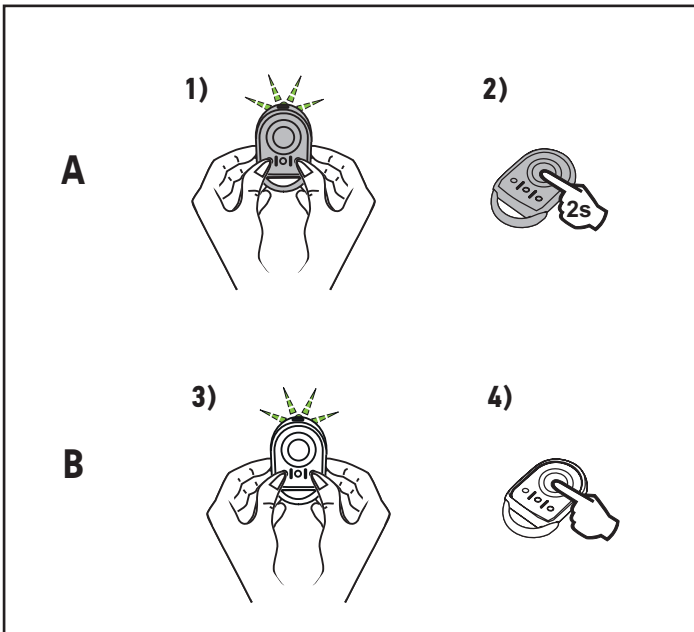

Mando a distancia «A» = mando a distancia de «origen» ya memorizado

Mando a distancia «B» = mando a distancia de «destino» que se va a memorizar

Por ejemplo, si el botón del mando a distancia A controla la apertura total de la cancela, el botón del nuevo mando a distancia B también controlará la apertura total de la cancela.

3.4. Desbloqueo manual de emergencia

- 1) Inserte la llave en la cerradura.
- 2) Gire la llave un cuarto de vuelta hacia la izquierda.
- 3) Gire el mango de desbloqueo a la derecha.



Atención

No empuje la cancela bruscamente. Acompañe la cancela a lo largo de su recorrido durante las maniobras manuales.

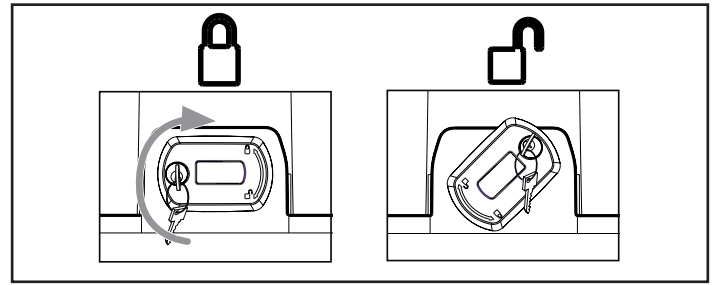

3.5. Bloqueo de la motorización

- 1) Gire el mango de desbloqueo a la izquierda.
- 2) Maniobre la cancela manualmente hasta que el dispositivo de accionamiento se bloquee.

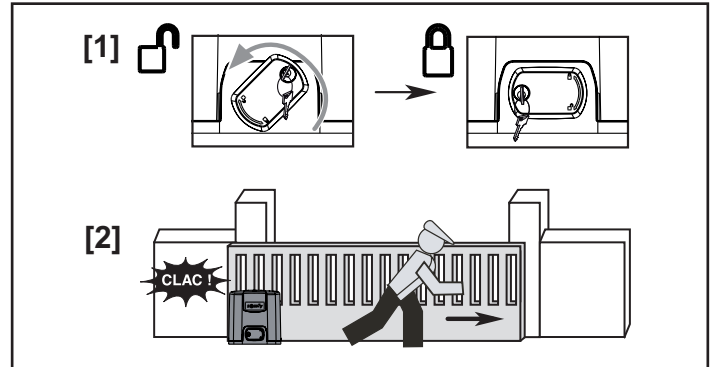

- 3) Gire la llave un cuarto de vuelta hacia la derecha.
- 4) Retire la llave.



Atención

Bloquee obligatoriamente la motorización antes de cualquier nuevo control.

4. MANTENIMIENTO

4.1. Verificaciones

4.1.1. Dispositivos de seguridad (células, barra sensora)

Compruebe el buen funcionamiento cada seis meses.

4.1.2. Batería auxiliar

Para optimizar la vida útil de la batería, se recomienda desconectar la alimentación principal y hacer funcionar el motor con la batería durante algunos ciclos tres veces al año.

4.2. Cambio de la pila

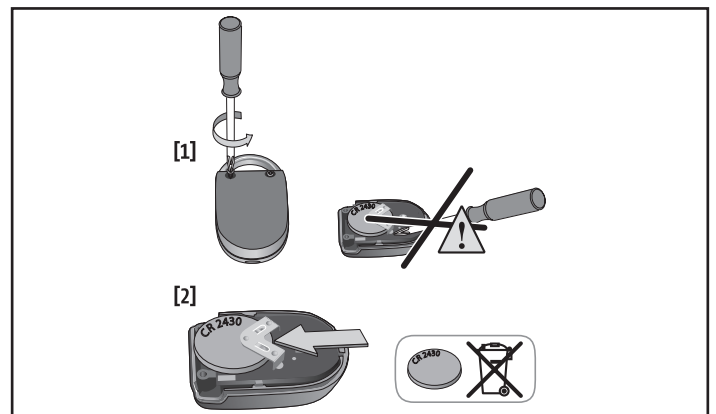

5. CARACTERÍSTICAS TÉCNICAS

Alimentación eléctrica	220-230 V - 50/60 Hz
Potencia máxima consumida	600 W (con iluminación externa 500 W)
Condiciones climáticas de uso	-20 °C/+60 °C - IP 44
Frecuencia de radio))) 868 - 870 MHz < 25 mW
Número de canales memorizables: Mandos 1 W (Keygo io, Situo io, ...)	Mando de apertura total/peatonal: 30 Control salida auxiliar: 4
Salida de iluminación externa	230 V - 500 W máx. <ul style="list-style-type: none"> • ya sean 5 bombillas de bajo consumo o de LED • o bien 2 entradas para LED de baja tensión • o 1 luz halógena de máx. 500 W

VERSÃO TRADUZIDA DO GUIA

ÍNDICE

1. Generalidades	1	3. Funcionamento e utilização	3
1.1. O universo Somfy?	1	3.1. Funcionamento normal	3
1.2. Assistência	1	3.2. Funcionamentos específicos	3
2. Instruções de segurança	1	3.3. Adicionar comandos à distância	4
2.1. Advertência - Instruções importantes de segurança	1	3.4. Desbloqueio manual de emergência	4
2.2. Generalidades	1	3.5. Bloqueio da motorização	4
2.3. Advertência - Instruções importantes de segurança	2	4. Manutenção	4
2.4. Instruções de segurança relativas à utilização	2	4.1. Verificações	4
2.5. Sobre as pilhas	2	4.2. Substituição da pilha	4
2.6. Reciclagem e eliminação	2	5. Características técnicas	5

GENERALIDADES

Instruções de segurança



Perigo

Assinala um perigo que implica morte imediata ou ferimentos graves.



Aviso

Assinala um perigo suscetível de provocar a morte ou ferimentos graves.



Precaução

Assinala um perigo suscetível de provocar ferimentos ligeiros ou de média gravidade.



Atenção

Assinala um perigo suscetível de danificar ou destruir o produto.

1. GENERALIDADES

Obrigado por ter escolhido um equipamento Somfy. Este equipamento foi concebido, fabricado pela Somfy, de acordo com uma organização de qualidade conforme à norma ISO 9001.

1.1. O universo Somfy?

A Somfy desenvolve, produz e comercializa automatismos para sistemas de abertura e fecho de moradias. Centrais de alarme, automatismos para toldos, estores, garagens e portões: todos os produtos Somfy respondem às suas expectativas em termos de segurança, conforto e ganho de tempo no quotidiano.

Na Somfy, a procura da qualidade é um processo de melhoria permanente. É sobre a fiabilidade dos seus produtos que foi construída a reputação da Somfy, sinónimo de inovação e de competência tecnológica em todo o mundo.

1.2. Assistência

Conhecê-lo bem, ouvi-lo e responder às suas necessidades é a abordagem da Somfy.

Para obter todos os esclarecimentos relativos à escolha, compra ou instalação de sistemas Somfy, pode dirigir-se ao seu técnico de instalação Somfy ou consultar diretamente um conselheiro Somfy, que lhe dará todas as orientações necessárias.

2. INSTRUÇÕES DE SEGURANÇA

⚠️ PERIGO

A motorização deve ser instalada e ajustada por um técnico de instalação, profissional da motorização e da automatização do lar, em conformidade com a regulamentação do país no qual é instalada.

O incumprimento destas instruções poderá causar lesões pessoais graves, por exemplo, esmagamento pelo portão.

O utilizador não pode proceder à mínima modificação.

2.1. Advertência - Instruções importantes de segurança

⚠️ AVISO

No âmbito da segurança das pessoas, é importante seguir todas as instruções porque uma instalação incorreta pode implicar ferimentos graves. Guardar estas instruções.

A Somfy não poderá ser responsabilizada por quaisquer danos resultantes da não observância das instruções constantes deste guia.

2.2. Generalidades

Este produto é uma motorização para portões de correr, para utilização residencial de acordo com o definido na norma EN 60335-2-103, com a qual está em conformidade. O objetivo destas instruções consiste, nomeadamente, em satisfazer as exigências da referida norma e assegurar assim a segurança dos bens e das pessoas.

⚠️ AVISO

É proibida qualquer utilização deste produto num portão diferente do original.

É interdito adicionar qualquer acessório ou componente não recomendado pela Somfy. O incumprimento destas instruções poderá causar lesões pessoais graves, por exemplo, esmagamento pelo portão.

Em caso de dúvida aquando da utilização desta motorização ou para obter informações complementares, consultar o técnico de instalação da motorização do portão ou o site Internet www.somfy.com.

2.3. Advertência - Instruções importantes de segurança**⚠️ AVISO**

Para a segurança das pessoas, é importante seguir estas instruções porque uma utilização incorreta pode implicar ferimentos graves. Guarde estas instruções.

Qualquer alteração da regulação dos parâmetros deve ser realizada por um técnico de instalação, profissional da motorização e da automatização do lar.

Quaisquer modificações que não respeitem estas instruções estão a colocar em perigo a segurança dos bens e pessoas.

A Somfy não poderá ser responsabilizada por quaisquer danos resultantes da não observância das instruções constantes deste guia.

2.4. Instruções de segurança relativas à utilização**⚠️ AVISO**

Esta motorização pode ser utilizada por crianças com idade mínima de 8 anos e por pessoas com capacidades físicas, sensoriais ou mentais reduzidas ou desprovidas de qualquer experiência ou conhecimento, se forem vigiadas ou se tiverem recebido instruções relativas à utilização da motorização com toda a segurança e tiverem sido informadas dos possíveis riscos.

Não permita que as crianças brinquem com os dispositivos de comando do portão. Mantenha os comandos à distância fora do alcance das crianças.

A limpeza e a manutenção pelo utilizador não podem ser efetuadas por crianças.

O nível de pressão acústica da motorização é inferior ou igual a 70 dB(A). O ruído emitido pela estrutura à qual a motorização será ligada não é tomado em consideração.

⚠️ AVISO

É imperativo que todos os potenciais utilizadores recebam da pessoa responsável pela instalação a formação necessária à utilização da motorização, aplicando todas as recomendações deste guia. É imperativo assegurar-se de que ninguém sem conhecimentos pode colocar o portão em movimento.

O utilizador deve vigiar o portão durante todos os seus movimentos e manter as pessoas afastadas até que o portão esteja totalmente aberto ou fechado.

Não impedir voluntariamente o movimento do portão.

Em caso de funcionamento incorreto, desligar a motorização de qualquer fonte de alimentação e desbloquear imediatamente a motorização, para permitir o acesso.

Contactar imediatamente um técnico de instalação, profissional da motorização e da automatização do lar.

⚠️ PERIGO

A motorização deve estar desligada de qualquer fonte de alimentação durante a limpeza, a manutenção e aquando da substituição de peças.

Não tentar abrir manualmente o portão se a motorização não estiver desbloqueada.

⚠️ AVISO

O desbloqueio manual pode provocar um movimento intempestivo do portão.

Evite que qualquer obstáculo natural (ramo, pedra, ervas altas, etc.) possa prejudicar o movimento do portão.

Se a instalação estiver equipada com células fotoelétricas e/ou uma luz laranja, limpar regularmente as óticas das células fotoelétricas e a luz laranja.

Anualmente, deve solicitar-se a verificação da motorização por técnicos qualificados.

⚠️ AVISO

Verifique mensalmente:

- a instalação, para detetar qualquer sinal de desgaste ou deterioração dos cabos e da montagem.
- se a motorização muda de sentido quando o portão encontra um objeto de 50 mm, posicionado a meia altura da meia-porta.

Se não for o caso, contactar imediatamente um técnico de instalação, profissional da motorização e da automatização do lar.

⚠️ AVISO

Não utilize a motorização se for necessário efetuar uma reparação ou regulação. As cancelas de jardim em mau estado devem ser reparadas, reforçadas ou, até mesmo, substituídas.

⚠️ PERIGO

Se o cabo de alimentação estiver danificado, o mesmo deve ser substituído pelo técnico de instalação, serviço pós-venda ou pelos técnicos com qualificação equivalente, de modo a eliminar qualquer perigo.

2.5. Sobre as pilhas**⚠️ PERIGO**

Não deixar as pilhas/pilhas-botão/baterias ao alcance das crianças. Conservá-las num local a que não tenham acesso. Existe o risco de serem engolidas por crianças ou animais domésticos. Perigo de morte! Todavia, se tal acontecer, consultar imediatamente um médico ou dirigir-se ao hospital.

Tenha cuidado para não colocar as pilhas em curto-circuito, não as deitar para o fogo, nem as recarregar. Há risco de explosão.

2.6. Reciclagem e eliminação

Se estiver instalada, a bateria deve ser removida da motorização antes de ser eliminada.



Não eliminar as pilhas usadas dos comandos à distância ou a bateria, se estiver instalada, com o lixo doméstico. Colocá-las num ponto de recolha previsto para esse efeito para serem recicladas.



Não elimine a motorização avariada com o lixo doméstico. Proceda de modo a que a motorização seja recolhida pelo distribuidor ou utilize os meios de recolha seletiva disponibilizados pelo município.

3. FUNCIONAMENTO E UTILIZAÇÃO

3.1. Funcionamento normal

3.1.1. Utilização dos comandos à distância do tipo Keygo io

Abertura total

Prima o botão programado para comandar a abertura total do portão.

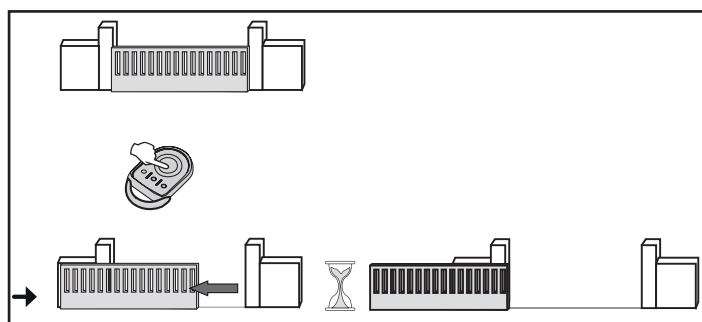

Abertura para peões

Prima o botão programado para comandar a abertura para peões do portão.

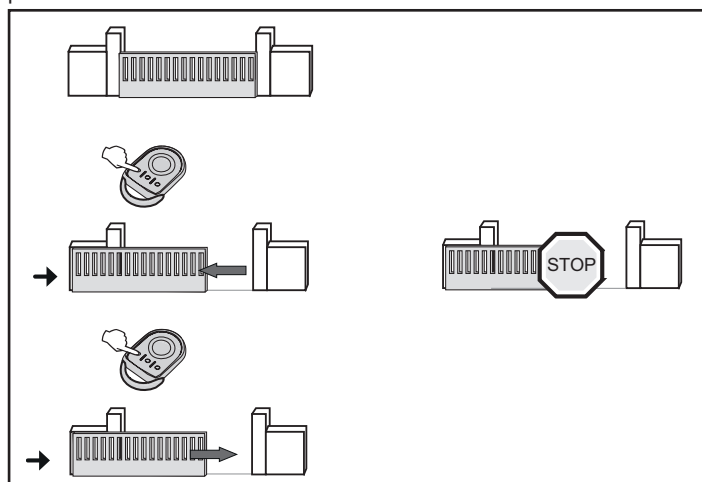

Fechar

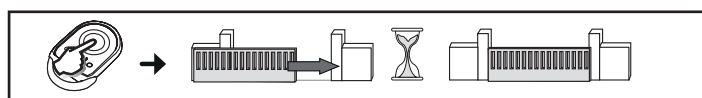

Parar

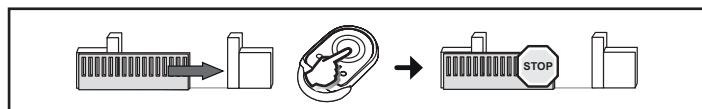

3.1.2. Funcionamento da deteção de obstáculo

- A deteção de um obstáculo durante a abertura provoca a paragem e, em seguida, o recuo do portão.
- A deteção de um obstáculo durante o fecho provoca a paragem e, em seguida, a reabertura do portão.

3.2. Funcionamentos específicos

Consoante os periféricos instalados e as opções de funcionamento programadas pelo técnico de instalação, a motorização pode ter os seguintes funcionamentos particulares:

3.2.1. Funcionamento com um comando à distância com 3 botões

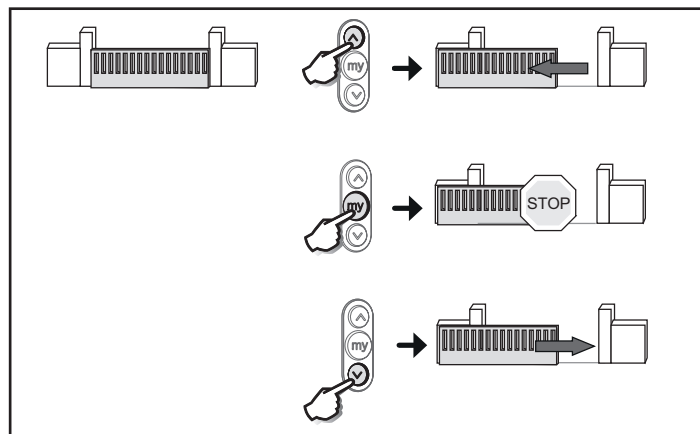

3.2.2. Funcionamento das células de segurança

Um obstáculo colocado entre as células impede o fecho do portão.

Se for detetado um obstáculo durante o fecho do portão, o mesmo para e volta a abrir-se totalmente.

Se for detetado um obstáculo durante a abertura do portão, o mesmo continua o seu movimento.

Após 3 minutos de ocultação das células, o sistema passa para o modo de funcionamento "homem-morto não multiplexado". Neste modo, um comando numa entrada não multiplexada provoca o movimento do portão a velocidade reduzida. O movimento dura enquanto permanecer o comando e para imediatamente assim que o comando for libertado. O sistema passa novamente para o modo de funcionamento normal assim que as células deixarem de estar ocultadas.



Atenção

O modo "homem-morto não multiplexado" requer a utilização de um contacto de segurança (ex. inversor com chave ref. 1841036).

3.2.3. Funcionamento com luz alaranjada intermitente

A luz laranja é ativada 2 s antes do início do movimento, se o portão funcionar em modo sequencial com fecho automático após temporização.

3.2.4. Funcionamento da iluminação de zona

A iluminação de zona acende-se em simultâneo com a ativação do motor e apaga-se 60 segundos após a paragem completa do motor.

Se for programado um comando à distância para controlar a iluminação, o funcionamento é o seguinte:

Com um comando à distância com 2 ou 4 botões

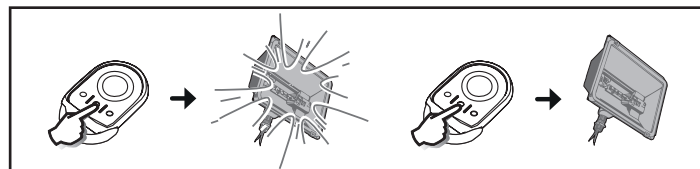

Com um comando à distância com 3 botões

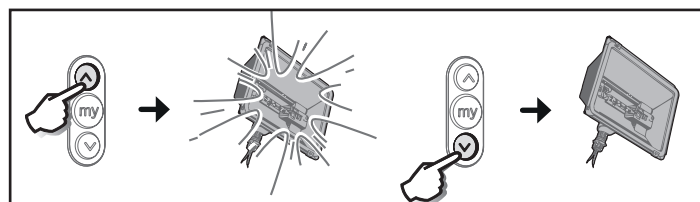

3.2.5. Funcionamento em modo sequencial com fecho automático após temporização

O fecho automático do portão é efetuado após um período programado aquando da instalação.

Um novo comando durante este período anula o fecho automático e o portão mantém-se aberto.

O comando seguinte provoca o fecho do portão.

3.2.6. Funcionamento com bateria auxiliar

Se estiver instalada uma bateria auxiliar, a motorização pode funcionar mesmo em caso de corte de corrente geral.

O funcionamento processa-se, então, nas seguintes condições:

- Velocidade reduzida e constante.
- Os periféricos (células fotoelétricas, luz laranja, teclado com código não multiplexado, etc.) não funcionam.

Características da bateria:

- Autonomia: 24 h; 3 ciclos de funcionamento consoante o peso do portão.
- Tempo de recarga: 48 h
- Duração de vida até à substituição: cerca de 3 anos.

3.3. Adicionar comandos à distância

3.3.1. Keygo io

Esta operação permite copiar a função de um botão de um comando à distância Keygo io memorizada para o botão de um novo comando à distância Keygo io.

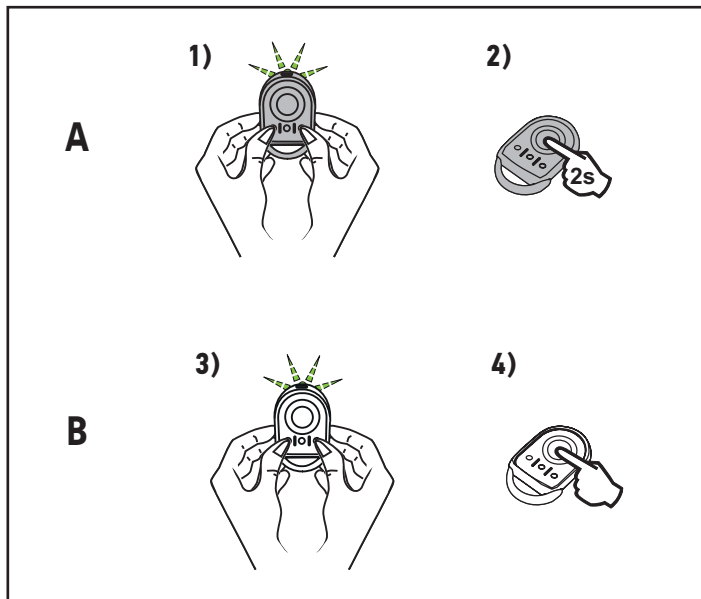

Comando à distância "A" = comando à distância de "origem" já memorizado

Comando à distância "B" = comando à distância de "destino" a memorizar
Por exemplo, se o botão do comando à distância A comandar a abertura total do portão, o botão do novo comando à distância B também comandará a abertura total do portão.

3.4. Desbloqueio manual de emergência

- 1) Introduzir a chave na fechadura.
- 2) Rodar a chave um quarto de volta para a esquerda.
- 3) Rodar o manípulo de desbloqueio para a direita.



Atenção

Não empurrar o portão violentamente. Acompanhar o portão durante todo o seu curso aquando de manobras manuais.

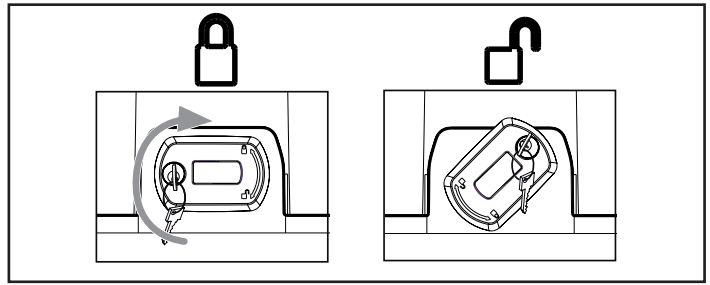

3.5. Bloqueio da motorização

- 1) Rodar o manípulo de desbloqueio para a esquerda.
- 2) Manobrar manualmente o portão até que o dispositivo de acionamento fique bloqueado.

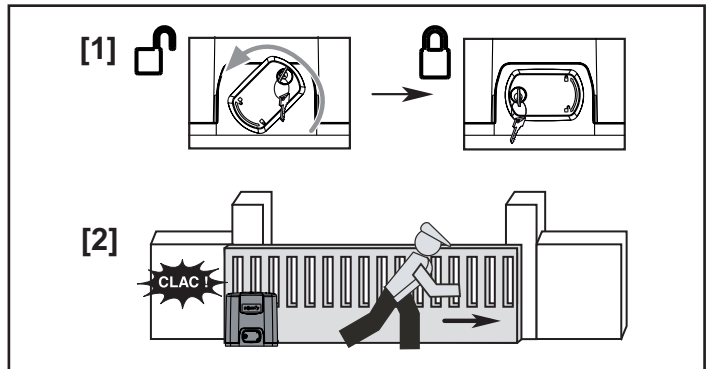

- 3) Rodar a chave um quarto de volta para a direita.
- 4) Retirar a chave.



Atenção

É imperativo bloquear a motorização antes de qualquer novo comando.

4. MANUTENÇÃO

4.1. Verificações

4.1.1. Dispositivos de segurança (células, perfil sensível)

Verifique se funcionam corretamente a cada 6 meses.

4.1.2. Bateria auxiliar

Para uma longevidade otimizada da bateria, recomenda-se que a alimentação principal seja desligada e que o motor funcione com a bateria durante alguns ciclos, 3 vezes por ano.

4.2. Substituição da pilha

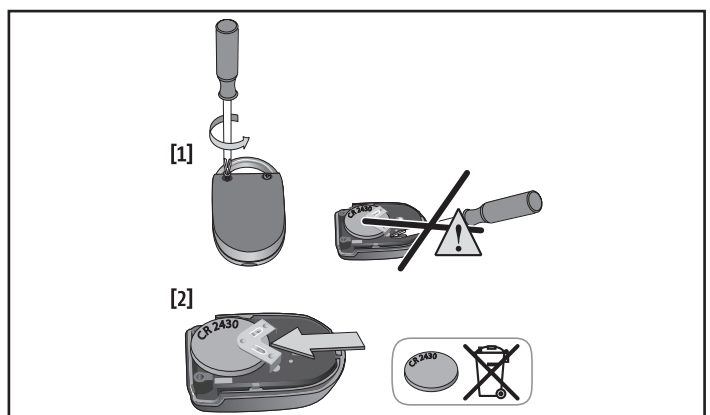

5. CARACTERÍSTICAS TÉCNICAS

Alimentação	220-230 V - 50/60 Hz
Potência máxima consumida	600 W (com iluminação à distância 500 W)
Condições climáticas de utilização	- 20 °C / + 60 °C - IP 44
Frequência rádio))) 868 - 870 MHz < 25 mW
Número de canais memorizáveis: Comandos 1 W (Keygo io, Situo io, ...)	Comando de abertura total/para peões: 30 Comando de saída auxiliar: 4
Saída iluminação à distância	230 V – 500 W máx. <ul style="list-style-type: none"> • para 5 lâmpadas fluorescentes ou de led, ou • para 2 alimentações de led de baixa tensão, ou • para 1 iluminação de halogéneo de 500 W, máx.

ΜΕΤΑΦΡΑΣΜΕΝΗ ΕΚΔΟΣΗ ΤΟΥ ΕΓΧΕΙΡΙΔΙΟΥ

ΠΙΝΑΚΑΣ ΠΕΡΙΕΧΟΜΕΝΩΝ

1. ΓΕΝΙΚΑ	1	3. ΛΕΙΤΟΥΡΓΙΑ ΚΑΙ ΧΡΗΣΗ	3
1.1. Ο κόσμος της Somfy;	1	3.1. Κανονική λειτουργία	3
1.2. Υποστήριξη	1	3.2. Ειδικές λειτουργίες	3
2. ΟΔΗΓΙΕΣ ΑΣΦΑΛΕΙΑΣ	1	3.3. Προσθήκη τηλεχειριστηρίων	4
2.1. Προειδοποίηση - Σημαντικές οδηγίες ασφαλείας	1	3.4. Χειροκίνητη απασφάλιση έκτακτης ανάγκης	4
2.2. Γενικά	1	3.5. Ασφάλιση του μηχανισμού	4
2.3. Προειδοποίηση - Σημαντικές οδηγίες ασφαλείας	2	4. ΣΥΝΤΗΡΗΣΗ	4
2.4. Οδηγίες ασφαλείας σε σχέση με τη χρήση	2	4.1. Έλεγχοι	4
2.5. Όσον αφορά στις μπαταρίες	2	4.2. Αντικατάσταση της μπαταρίας	4
2.6. Ανακύκλωση και απόρριψη	2	5. ΤΕΧΝΙΚΑ ΧΑΡΑΚΤΗΡΙΣΤΙΚΑ	5

ΓΕΝΙΚΑ

Οδηγίες ασφαλείας



Κίνδυνος

Δηλώνει έναν κίνδυνο που προκαλεί άμεσα σοβαρό τραυματισμό ή θάνατο.



Προειδοποίηση

Δηλώνει έναν κίνδυνο που ενδέχεται να προκαλέσει σοβαρό τραυματισμό ή θάνατο.



Προφύλαξη

Δηλώνει έναν κίνδυνο που ενδέχεται να προκαλέσει ελαφρύ ή μέτριο τραυματισμό.



Προσοχή

Δηλώνει έναν κίνδυνο που ενδέχεται να προκαλέσει ζημιά στο προϊόν ή να το καταστρέψει.

1. ΓΕΝΙΚΑ

Σας ευχαριστούμε που επιλέξατε εξοπλισμό Somfy. Αυτός ο εξοπλισμός έχει σχεδιαστεί και κατασκευαστεί από την Somfy βάσει μιας οργάνωσης ποιότητας σύμφωνης με το πρότυπο ISO 9001.

1.1. Ο κόσμος της Somfy;

Η Somfy αναπτύσσει, παράγει και διαθέτει στο εμπόριο αυτοματισμούς για το άνοιγμα και το κλείσιμο των ανοιγόμενων μερών της κατοικίας. Όλα τα προϊόντα της Somfy, κέντρα συναγερμού, αυτοματισμοί για στόρια, ρολά, γκαράζ και αυλόπορτες, ανταποκρίνονται στις προσδοκίες σας για ασφάλεια, άνεση και κέρδος χρόνου σε καθημερινή βάση.

Στην Somfy, η επιδίωξη της ποιότητας βασίζεται σε μια διαδικασία διαρκούς βελτίωσης. Η φήμη της Somfy στηρίζεται στην αξιοπιστία των προϊόντων της και το όνομά της είναι συνώνυμο της καινοτομίας και της τεχνολογικής αριστείας σε ολόκληρο τον κόσμο.

1.2. Υποστήριξη

Η φιλοσοφία της Somfy στηρίζεται στην επιθυμία μας να σας γνωρίσουμε καλύτερα, να σας ακούσουμε και να ανταποκριθούμε στις ανάγκες σας.

Για οποιαδήποτε πληροφορία σχετικά με την επιλογή, την αγορά ή την εγκατάσταση συστημάτων Somfy, μπορείτε να ζητήσετε συμβουλές από τον τεχνικό εγκατάστασης της Somfy ή να επικοινωνήσετε απευθείας με ένα σύμβουλο της Somfy, που θα σας καθοδηγήσει κατά την εκτέλεση των εργασιών.

2. ΟΔΗΓΙΕΣ ΑΣΦΑΛΕΙΑΣ

⚠ ΚΙΝΔΥΝΟΣ

Ο μηχανισμός πρέπει να εγκαθίσταται και να ρυθμίζεται από επαγγελματία τεχνικό εγκατάστασης μηχανισμών και αυτοματισμών κατοικιών, σύμφωνα με τους κανονισμούς της χώρας στην οποία τίθεται σε λειτουργία.

Η μη τήρηση των οδηγιών αυτών ενδέχεται να προκαλέσει σοβαρούς τραυματισμούς, για παράδειγμα λόγω σύνθλιψης από την αυλόπορτα.

Ο χρήστης δεν έχει το δικαίωμα να προβεί στην παραμικρή τροποποίηση.

2.1. Προειδοποίηση - Σημαντικές οδηγίες ασφαλείας

⚠ ΠΡΟΕΙΔΟΠΟΙΗΣΗ

Για λόγους ασφαλείας, είναι σημαντικό να ακολουθείτε όλες τις οδηγίες, διότι τυχόν εσφαλμένη εγκατάσταση μπορεί να προκαλέσει σοβαρούς τραυματισμούς. Φυλάξτε αυτές τις οδηγίες.

Η Somfy δεν μπορεί να θεωρηθεί υπεύθυνη για ζημιές που προκαλούνται από τη μη τήρηση των οδηγιών του παρόντος εγχειριδίου.

2.2. Γενικά

Το παρόν προϊόν είναι ένας μηχανισμός για συρόμενη αυλόπορτα για οικιακή χρήση, όπως καθορίζεται στο πρότυπο EN 60335-2-103, με το οποίο συμμορφώνεται. Οι οδηγίες αυτές αποσκοπούν κυρίως στην ικανοποίηση των απαιτήσεων του εν λόγω προτύπου και, επομένως, στην εξασφάλιση της ασφάλειας αγαθών και προσώπων.

⚠ ΠΡΟΕΙΔΟΠΟΙΗΣΗ

Απαγορεύεται οποιαδήποτε χρήση αυτού του προϊόντος σε άλλη αυλόπορτα πέραν της γνήσιας.

Απαγορεύεται η προσθήκη οποιουδήποτε αξεσουάρ ή εξαρτήματος που δεν συνιστάται από την Somfy. Η μη τήρηση των οδηγιών αυτών ενδέχεται να προκαλέσει σοβαρούς τραυματισμούς, για παράδειγμα λόγω σύνθλιψης από την αυλόπορτα.

Σε περίπτωση αμφιβολίας κατά τη χρήση αυτού του μηχανισμού ή αν επιθυμείτε συμπληρωματικές πληροφορίες, συμβουλευτείτε τον τεχνικό εγκατάστασης του μηχανισμού της αυλόπορτας ή τον ιστότοπο www.somfy.com.

2.3. Προειδοποίηση - Σημαντικές οδηγίες ασφαλείας**⚠ ΠΡΟΕΙΔΟΠΟΙΗΣΗ**

Για λόγους ασφαλείας, είναι σημαντικό να ακολουθείτε αυτές τις οδηγίες, διότι η εσφαλμένη χρήση μπορεί να προκαλέσει σοβαρούς τραυματισμούς. Φυλάξτε αυτές τις οδηγίες.

Οποιαδήποτε αλλαγή στη ρύθμιση των παραμέτρων πρέπει να πραγματοποιείται από επαγγελματία τεχνικό εγκατάστασης μηχανισμών και αυτοματισμών κατοικιών.

Οποιαδήποτε τροποποίηση δεν ανταποκρίνεται σε αυτές τις οδηγίες διακυβεύει την ασφάλεια αγαθών και προσώπων.

Η Somfy δεν μπορεί να θεωρηθεί υπεύθυνη για ζημιές που προκαλούνται από τη μη τήρηση των οδηγιών του παρόντος εγχειριδίου.

2.4. Οδηγίες ασφαλείας σε σχέση με τη χρήση**⚠ ΠΡΟΕΙΔΟΠΟΙΗΣΗ**

Ο μηχανισμός αυτός μπορεί να χρησιμοποιηθεί από παιδιά ηλικίας 8 ετών και άνω καθώς και από άτομα με μειωμένες φυσικές, αισθητήριες ή πνευματικές ικανότητες ή άτομα χωρίς πείρα ή γνώσεις, εφόσον επιτηρούνται σωστά ή τους έχουν δοθεί οδηγίες σχετικά με το χειρισμό του μηχανισμού με απόλυτη ασφάλεια και εφόσον έχουν κατανοήσει τους κινδύνους που διατρέχουν.

Μην επιτρέπετε σε παιδιά να παίζουν με τα χειριστήρια της μπαριέρας. Διατηρείτε τα τηλεχειριστήρια μακριά από παιδιά.

Ο καθαρισμός και η συντήρηση από το χρήστη δεν πρέπει να πραγματοποιούνται από παιδιά.

Η στάθμη ηχητικής πίεσης του μηχανισμού είναι μικρότερη από ή ίση με 70 dB(A). Ο θόρυβος που παράγεται από την κατασκευή στην οποία θα συνδεθεί ο μηχανισμός δεν λαμβάνεται υπόψη.

⚠ ΠΡΟΕΙΔΟΠΟΙΗΣΗ

Κάθε πιθανός χρήστης πρέπει να εκπαιδευτεί οπωσδήποτε στο χειρισμό του μηχανισμού από το άτομο που πραγματοποίησε την εγκατάσταση εφαρμόζοντας όλες τις συστάσεις του παρόντος εγχειριδίου. Πρέπει να διασφαλιστεί ότι κανένα ανεκπαίδευτο άτομο δεν μπορεί να θέσει σε κίνηση την αυλόπορτα.

Ο χρήστης οφείλει να επιτηρεί την αυλόπορτα σε κάθε κίνηση που εκτελεί και να διατηρεί μακριά κάθε άτομο, έως ότου ανοίξει ή κλείσει τελείως η αυλόπορτα.

Μην εμποδίζετε εσκεμμένα την κίνηση της αυλόπορτας.

Σε περίπτωση δυσλειτουργίας, αποσυνδέστε το μηχανισμό από κάθε πηγή τροφοδοσίας και απασφαλίστε αμέσως το μηχανισμό για να είναι εφικτή η πρόσβαση.

Επικοινωνήστε αμέσως με επαγγελματία τεχνικό εγκατάστασης μηχανισμών και αυτοματισμών κατοικιών.

⚠ ΚΙΝΔΥΝΟΣ

Ο μηχανισμός πρέπει να αποσυνδέεται από κάθε πηγή τροφοδοσίας κατά τη διάρκεια του καθαρισμού, της συντήρησης καθώς και κατά την αντικατάσταση εξαρτημάτων.

Μην επιχειρήσετε να ανοίξετε χειροκίνητα την αυλόπορτα αν ο μηχανισμός δεν είναι απασφαλισμένος.

⚠ ΠΡΟΕΙΔΟΠΟΙΗΣΗ

Η χειροκίνητη απασφάλιση μπορεί να προκαλέσει ανεξέλεγκτη κίνηση της αυλόπορτας.

Αποφεύγετε κάθε φυσικό εμπόδιο (κλαδί, πέτρα, ψηλά χόρτα κτλ.) που μπορεί να παρεμποδίσει την κίνηση της αυλόπορτας.

Αν η εγκατάσταση είναι εξοπλισμένη με φωτοηλεκτρικά κύτταρα και/ή με πορτοκαλί φως, καθαρίζετε τακτικά τους φακούς των φωτοηλεκτρικών κυττάρων και το πορτοκαλί φως.

Αναθέτετε μία φορά το χρόνο τον έλεγχο του μηχανισμού σε εξειδικευμένο προσωπικό.

⚠ ΠΡΟΕΙΔΟΠΟΙΗΣΗ

Ελέγχετε κάθε μήνα:

- την εγκατάσταση ώστε να εντοπίζετε οποιαδήποτε ένδειξη φθοράς ή ζημιάς των καλωδίων και της τοποθέτησης,
- ότι ο μηχανισμός αλλάζει φορά όταν η αυλόπορτα συναντήσει αντικείμενο 50 mm που βρίσκεται στο μισό ύψος του θυρόφυλλου.

Σε διαφορετική περίπτωση, επικοινωνήστε αμέσως με επαγγελματία τεχνικό εγκατάστασης μηχανισμών και αυτοματισμών κατοικιών.

⚠ ΠΡΟΕΙΔΟΠΟΙΗΣΗ

Μη χρησιμοποιείτε το μηχανισμό αν απαιτείται επιδιόρθωση ή ρύθμιση. Οι αυλόπορτες που δεν είναι σε καλή κατάσταση πρέπει να επισκευάζονται, να ενισχύονται ή ακόμη και να αντικαθίστανται.

⚠ ΚΙΝΔΥΝΟΣ

Αν το καλώδιο τροφοδοσίας υποστεί ζημιά, πρέπει να αντικαθίσταται από τον τεχνικό εγκατάστασης, το τμήμα σέρβις μετά την πώληση ή από άτομα με παρόμοια εξειδίκευση, προς εξάλειψη κάθε κινδύνου.

2.5. Όσον αφορά στις μπαταρίες**⚠ ΚΙΝΔΥΝΟΣ**

Διατηρείτε τις μπαταρίες/μπαταρίες κουμπιά/επαναφορτιζόμενες μπαταρίες μακριά από παιδιά. Φυλάξτε τις σε χώρο όπου δεν έχουν πρόσβαση. Υπάρχει κίνδυνος να τις καταπιούν παιδιά ή οικόσιτα ζώα. Θανατηφόρος κίνδυνος! Αν παρά ταύτα συμβεί κάτι τέτοιο, συμβουλευτείτε αμέσως γιατρό ή μεταβείτε σε νοσοκομείο.

Μη βραχυκυκλώνετε τις μπαταρίες, μην τις ρίχνετε στη φωτιά και μην τις επαναφορτίζετε. Υπάρχει κίνδυνος έκρηξης.

2.6. Ανακύκλωση και απόρριψη

Αν στο μηχανισμό υπάρχει τοποθετημένη μπαταρία, πρέπει να αφαιρεθεί πριν από την απόρριψη του μηχανισμού.

 Μην απορρίπτετε τις χρησιμοποιημένες μπαταρίες των τηλεχειριστηρίων ή την τοποθετημένη μπαταρία μαζί με τα οικιακά απορρίμματα. Παραδώστε τες σε ανάλογο σημείο συλλογής για να ανακυκλωθούν.

 Μην απορρίπτετε τον άχρηστο μηχανισμό μαζί με τα οικιακά απορρίμματα. Παραδώστε το μηχανισμό στον προμηθευτή του ή χρησιμοποιήστε τρόπους επιλεκτικής συλλογής που διατίθενται από το δήμο.

3. ΛΕΙΤΟΥΡΓΙΑ ΚΑΙ ΧΡΗΣΗ

3.1. Κανονική λειτουργία

3.1.1. Χρήση των τηλεχειριστηρίων τύπου Keygo io

Πλήρες άνοιγμα

Πατήστε το προγραμματισμένο πλήκτρο για να ελέγξετε το πλήρες άνοιγμα της αυλόπορτας.

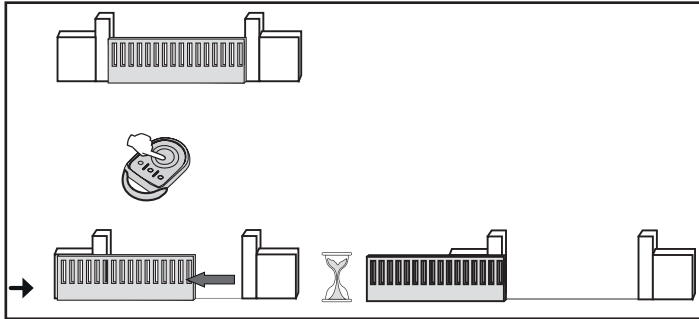

Άνοιγμα πεζών

Πατήστε το προγραμματισμένο πλήκτρο για να ελέγξετε το άνοιγμα πεζών της αυλόπορτας.

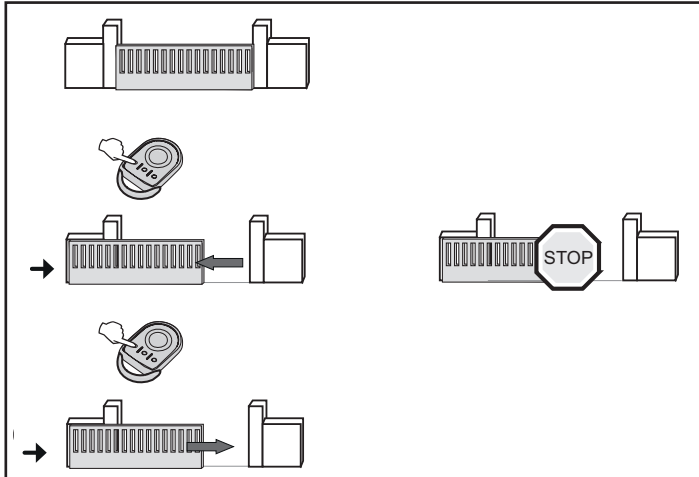

Κλείσιμο

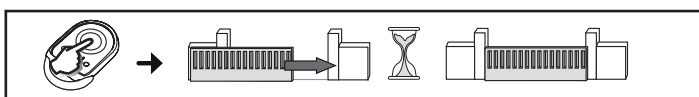

Σταμάτημα



3.1.2. Λειτουργία ανίχνευσης εμποδίου

- Η ανίχνευση εμποδίου κατά το άνοιγμα προκαλεί το σταμάτημα και, στη συνέχεια, την οπισθοδρόμηση της αυλόπορτας.
- Η ανίχνευση εμποδίου κατά το κλείσιμο προκαλεί το σταμάτημα

και, στη συνέχεια, το νέο άνοιγμα της αυλόπορτας.

3.2. Ειδικές λειτουργίες

Ανάλογα με τα εγκατεστημένα περιφερειακά εξαρτήματα και τις επιλογές λειτουργίας που έχει προγραμματίσει ο τεχνικός εγκατάστασης, ο μηχανισμός μπορεί να έχει τις ακόλουθες ειδικές λειτουργίες:

3.2.1. Λειτουργία με τηλεχειριστήριο 3 πλήκτρων

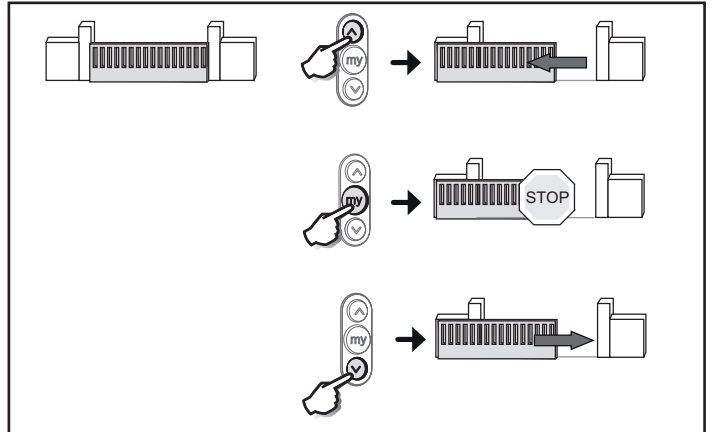

3.2.2. Λειτουργία των φωτοκυττάρων ασφαλείας

Ένα εμπόδιο τοποθετημένο ανάμεσα στα φωτοκύτταρα εμποδίζει το κλείσιμο της αυλόπορτας.

Αν ανιχνευτεί εμπόδιο κατά το κλείσιμο της αυλόπορτας, η αυλόπορτα θα σταματήσει και μετά θα ξαναανοίξει τελείως.

Αν ανιχνευτεί εμπόδιο κατά το άνοιγμα της αυλόπορτας, η αυλόπορτα θα συνεχίσει να κινείται.

Ύστερα από 3 λεπτά κάλυψης των φωτοκυττάρων, το σύστημα μεταβαίνει στην «ενσύρματη λειτουργία τύπου dead man». Σε αυτόν τον τρόπο λειτουργίας, ενδεχόμενη εντολή στην καλωδιακή σύνδεση κινεί την αυλόπορτα με μειωμένη ταχύτητα. Η κίνηση διαρκεί όσο και η εκτέλεση της εντολής, και σταματά αμέσως μόλις σταματήσει η εκτέλεση της εντολής. Το σύστημα μεταβαίνει και πάλι στον κανονικό τρόπο λειτουργίας μόλις σταματήσει η κάλυψη των φωτοκυττάρων.

⚠ Προσοχή

Η «ενσύρματη λειτουργία τύπου dead man» απαιτεί τη χρήση μιας επαφής ασφαλείας (π.χ. διακόπτης αναστροφής με κλειδί, κωδ. 1841036).

3.2.3. Λειτουργία με πορτοκαλί φως που αναβοσβήνει

Το πορτοκαλί φως ενεργοποιείται 2 δευτ. πριν από την έναρξη της κίνησης, εφόσον η αυλόπορτα βρίσκεται στο διαδοχικό τρόπο λειτουργίας με αυτόματο κλείσιμο ύστερα από χρονοκαθυστέρηση.

3.2.4. Λειτουργία του φωτιστικού περιοχής

Το φωτιστικό περιοχής ενεργοποιείται μόλις τεθεί σε λειτουργία το μοτέρ και απενεργοποιείται 60 δευτερόλεπτα μετά το πλήρες σταμάτημα του μοτέρ.

Αν έχει προγραμματιστεί κάποιο τηλεχειριστήριο για τον έλεγχο του φωτιστικού, η λειτουργία είναι η εξής:

Με τηλεχειριστήριο 2 ή 4 πλήκτρων

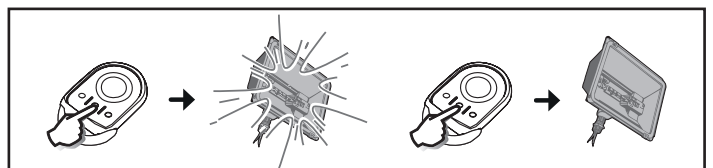

Με τηλεχειριστήριο 3 πλήκτρων

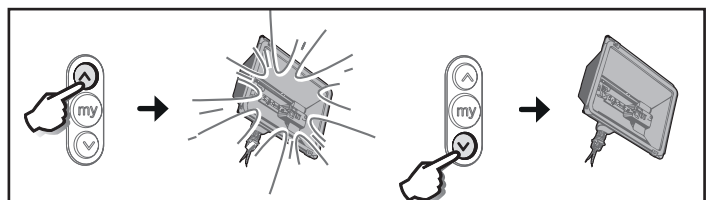

3.2.5. Χρήση στο διαδοχικό τρόπο λειτουργίας με αυτόματο κλείσιμο ύστερα από χρονοκαθυστέρηση

Το αυτόματο κλείσιμο της αυλόπορτας πραγματοποιείται μετά με το χρονικό διάστημα που προγραμματίστηκε κατά την εγκατάσταση.

Μια νέα εντολή σε αυτό το χρονικό διάστημα ακυρώνει το αυτόματο κλείσιμο της αυλόπορτας, και η αυλόπορτα παραμένει ανοιχτή.

Η επόμενη εντολή προκαλεί το κλείσιμο της αυλόπορτας.

3.2.6. Λειτουργία με μπαταρία ασφαλείας

Εάν έχει τοποθετηθεί μπαταρία ασφαλείας, ο μηχανισμός μπορεί να λειτουργήσει ακόμη και σε περίπτωση γενικής διακοπής του ρεύματος.

Η λειτουργία εκτελείται τότε υπό τις ακόλουθες συνθήκες:

- Μειωμένη και σταθερή ταχύτητα.
- Τα περιφερειακά εξαρτήματα (φωτοηλεκτρικά κύτταρα, πορτοκαλί φως, ενσύρματο πληκτρολόγιο με κωδικό κτλ.) δεν λειτουργούν.

Χαρακτηριστικά της μπαταρίας:

- Αυτονομία: 24 ώρες, 3 κύκλοι λειτουργίας ανάλογα με το βάρος της αυλόπορτας.
- Χρόνος επαναφόρτισης: 48 ώρες
- Διάρκεια ζωής πριν από αντικατάσταση: 3 χρόνια περίπου.

3.3. Προσθήκη τηλεχειριστηρίων

3.3.1. Keygo io

Η διαδικασία αυτή επιτρέπει την αντιγραφή της λειτουργίας ενός πλήκτρου ενός απομνημονευμένου τηλεχειριστηρίου Keygo io στο πλήκτρο ενός νέου τηλεχειριστηρίου Keygo io.

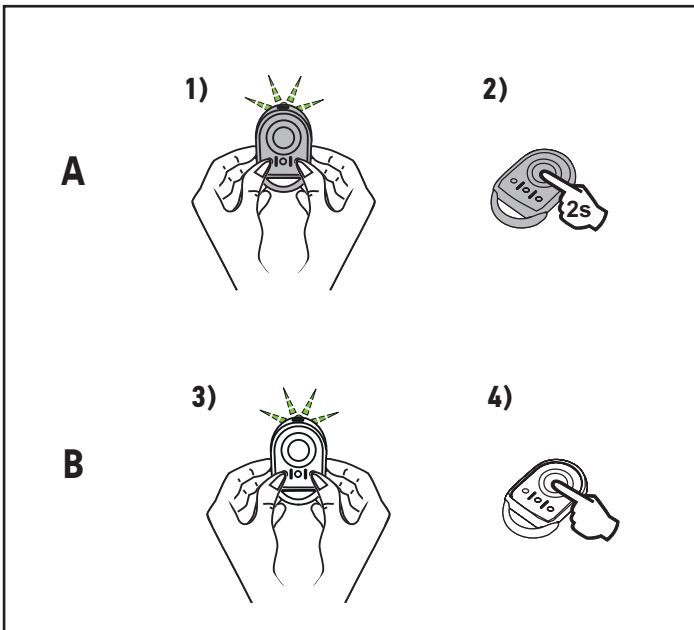

Τηλεχειριστήριο "A" = ήδη απομνημονευμένο τηλεχειριστήριο «προέλευσης»

Τηλεχειριστήριο "B" = τηλεχειριστήριο «προορισμού» προς απομνημόνευση

Για παράδειγμα, αν το πλήκτρο του τηλεχειριστηρίου A δώσει εντολή για το πλήρες άνοιγμα της αυλόπορτας, το πλήκτρο του νέου τηλεχειριστηρίου B θα δώσει επίσης εντολή για το πλήρες άνοιγμα της αυλόπορτας.

3.4. Χειροκίνητη απασφάλιση έκτακτης ανάγκης

- 1) Βάλτε το κλειδί στην κλειδαριά.
- 2) Γυρίστε το κλειδί κατά ένα τέταρτο της στροφής προς τα αριστερά.
- 3) Γυρίστε τη λαβή απασφάλισης προς τα δεξιά.

Προσοχή

Μη σπρώχνετε βίαια την αυλόπορτα. Συνοδεύετε με το χέρι την αυλόπορτα σε όλη τη διαδρομή της όταν πραγματοποιείτε χειροκίνητους χειρισμούς.

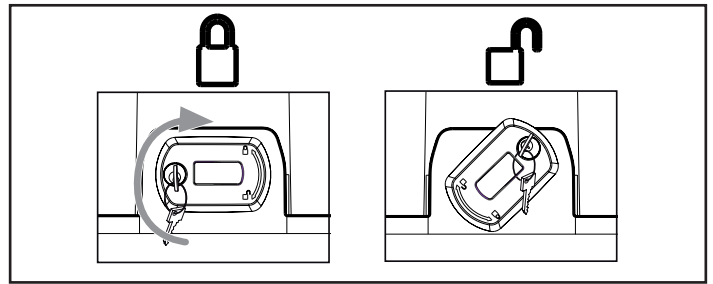

3.5. Ασφάλιση του μηχανισμού

- 1) Γυρίστε τη λαβή απασφάλισης προς τα αριστερά.
- 2) Χειριστείτε χειροκίνητα την αυλόπορτα, έως ότου ασφαλίσει η διάταξη μετάδοσης κίνησης.

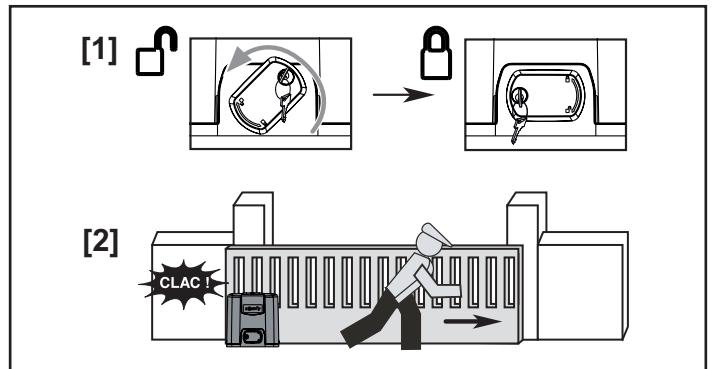

- 3) Γυρίστε το κλειδί κατά ένα τέταρτο της στροφής προς τα δεξιά.
- 4) Βγάλτε το κλειδί.

Προσοχή

Ασφαλίστε οπωσδήποτε το μηχανισμό πριν από οποιαδήποτε νέα εντολή.

4. ΣΥΝΤΗΡΗΣΗ

4.1. Έλεγχοι

4.1.1. Διατάξεις ασφαλείας (φωτοκύτταρα, μπάρα ανίχνευσης)

Ελέγχετε τη σωστή λειτουργία κάθε 6 μήνες.

4.1.2. Μπαταρία ασφαλείας

Για να βελτιστοποιηθεί η διάρκεια ζωής της μπαταρίας, συνιστάται η διακοπή της γενικής τροφοδοσίας και η λειτουργία του μοτέρ με μπαταρία για μερικούς κύκλους, στην προκειμένη περίπτωση 3 φορές το χρόνο.

4.2. Αντικατάσταση της μπαταρίας

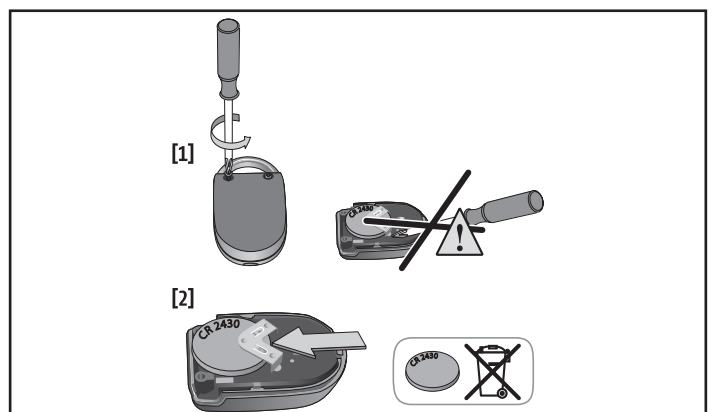

5. ΤΕΧΝΙΚΑ ΧΑΡΑΚΤΗΡΙΣΤΙΚΑ

Τροφοδοσία ρεύματος	220-230 V - 50/60 Hz
Μέγιστη κατανάλωση ισχύος	600 W (με εξωτερικό φωτιστικό 500 W)
Κλιματικές συνθήκες χρήσης	- 20 °C / + 60 °C - IP 44
Ραδιοσυχνότητα))) 868 - 870 MHz < 25 mW
Αριθμός καναλιών που μπορούν να απομνημονευθούν: Χειριστήρια 1 W (Keygo io, Situo io, ...)	Εντολή πλήρους ανοίγματος/ πεζών: 30 Εντολή βοηθητικής εξόδου: 4
Έξοδος εξωτερικού φωτιστικού	230 V - 500 W το ανώτατο <ul style="list-style-type: none"> • είτε 5 λαμπτήρες φθορίου ή led • είτε 2 τροφοδοτικά χαμηλής τάσης για led • είτε 1 φωτιστικό αλογόνου 500 W το ανώτατο





KILAVUZUN TERCÜME EDİLMİŞ VERSİYONU

İÇİNDEKİLER

1. Genel bilgiler	1	3. Çalışma ve kullanım	3
1.1. Somfy dünyası?	1	3.1. Normal çalışma	3
1.2. Destek	1	3.2. Özel çalışmalar	3
2. Güvenlik talimatları	1	3.3. Uzaktan kumandalara ek	4
2.1. Dikkat - Önemli güvenlik talimatları	1	3.4. Acil durum manuel kilit açma	4
2.2. Genel bilgiler	1	3.5. Motorun kilitlemesi	4
2.3. Dikkat - Önemli güvenlik talimatları	2	4. Bakım	4
2.4. Kullanımla ilgili güvenlik talimatları	2	4.1. Kontroller	4
2.5. Piller hakkında	2	4.2. Pilin değiştirilmesi	4
2.6. Geri dönüşüm ve hurdaya çıkarma	2	5. Teknik özellikler	5

GENEL BİLGİLER

Güvenlik talimatları

-  **Tehlike**
Ani ölüme veya ağır yaralanmalara neden olabilecek bir tehlikenin varlığını haber verir.
-  **Uyarı**
Ölüme veya ağır yaralanmalara neden olabilecek bir durumu işaret eder.
-  **Önem**
Hafif veya orta ağır yaralanmalara neden olabilecek bir durumu işaret eder.
-  **Dikkat**
Üründe hasara veya tamamen tahrip olmaya yol açabilecek bir tehlikeyi işaret eder.

1. GENEL BİLGİLER

Bir Somfy donanımını seçtiğiniz için teşekkür ederiz. Bu ürün, Somfy tarafından ISO 9001 normuna uygun olarak kalite sertifikalı bir kurum tarafından tasarlanmıştır ve üretilmiştir.

1.1. Somfy dünyası?

Somfy, evlerin açılması ve kapanması için otomasyon kumandaları geliştirir, üretir ve pazarlar. Alarm merkezleri, storlar, kepenkler, garaj ve büyük kapılar için otomasyon kumandaları, tüm Somfy ürünleri güvenlik, konfor ve ayrıca günlük zaman kazancı beklentilerine cevap verir.

Somfy'de, kalite arayışı sürekli bir iyileştirme prosesi şeklinde gerçekleşir. Somfy'nin şöhreti ürünlerine olan güvenilirliğinden oluşmuştur, tüm dünyada yeniliğin ve teknolojinin eşanlamıdır.

1.2. Destek

Sizi tanımak, dinlemek, beklentilerinize cevap vermek Somfy'nin yaklaşımıdır.

Somfy sistemlerinin seçimi, satın alınması veya montajı ile ilgili bilgiler konusunda Somfy kurulum sorumlusuna danışabilir veya neler yapmanız gerektiği konusunda sizi yönlendirecek Somfy yetkilisiyle doğrudan bağlantı kurabilirsiniz.

2. GÜVENLİK TALİMATLARI

TEHLİKE

Motorun montajı, bu tür mekanizmalar ve ev otomasyonu konusunda uzman bir tesisatçı tarafından ve ürünün kullanıma sunulduğu ülkede yürürlükte olan yönetmeliklere uygun şekilde gerçekleştirilmelidir.

Bu talimatlara uyulmaması, örneğin kapı altında ezilme gibi ciddi yaralanmalara neden olabilir.

Kullanıcının herhangi bir şekilde ve en ufak bir değişiklik yapmaya hakkı yoktur.

2.1. Dikkat - Önemli güvenlik talimatları

UYARI

Kişilerin güvenliği için tüm bu talimatlara harfiyen uyulması çok önemlidir çünkü yanlış bir montaj ciddi yaralanmalara yol açabilir. Bu talimatları muhafaza ediniz.

Somfy, bu kılavuzda belirtilen talimatlara uyulmamış olmasından dolayı oluşabilecek her türden zarar ve ziyandan sorumlu tutulamaz.

2.2. Genel bilgiler

Bu ürün, uyumlu olduğu EN 60335-2-103 normunda belirtildiği üzere sürgülü garaj kapısı veya büyük kapı için ev kullanımına yönelik otomatik bir mekanizmadır. Bu talimatların amacı hem sözü edilen normun getirdiği şartları karşılamak, hem de kişilerin ve eşyaların güvenliğini sağlamaktır.

UYARI

Bu ürünün, orijinal garaj kapısı dışında herhangi bir tanesi ile kullanımı kesinlikle yasaktır.

Somfy tarafından öngörülmemen her türden aksesuarın

veya parçanın kullanılması kesinlikle yasaktır. Bu talimatlara uyulmaması, örneğin kapı altında ezilme gibi ciddi yaralanmalara neden olabilir.

Bu motor düzeneği ve ilgili mekanizmanın kullanımı sırasında bir tereddüt oluşursa veya daha fazla bilgi isterseniz kapının motorunu monte eden kuruluşa veya www.somfy.com adresindeki internet sitesine başvurunuz.

2.3. Dikkat - Önemli güvenlik talimatları

⚠ UYARI

Kişilerin güvenliği için tüm bu talimatlara harfiyen uyulması çok önemlidir çünkü hatalı bir kullanım ciddi yaralanmalara yol açabilir. Bu talimatları muhafaza ediniz. Parametre ayarlarında yapılan her türden değişiklikler bu tür mekanizmalar ve ev otomasyonu konusunda uzman bir tesisatçı tarafından gerçekleştirilmelidir.

Bu talimatlara aykırı bir şekilde gerçekleştirilecek olan her türden değişim kişilerin mal ve can güvenliğini tehlikeye sokabilir.

Somfy, bu kılavuzda belirtilen talimatlara uyulmamış olmasından dolayı oluşabilecek her türden zarar ve ziyandan sorumlu tutulamaz.

2.4. Kullanımla ilgili güvenlik talimatları

⚠ UYARI

Bu motor en az 8 yaşındaki çocuklar ve fiziksel, duyuşal veya zihinsel yetenekleri sınırlı veya deneyimsiz veya bilgilendirilmemiş kişiler tarafından gereken şekilde gözetim altında olduklarında veya motorun güvenlik içinde kullanımıyla ilgili tüm bilgilerin öğretilmiş olması ve yaşayabilecekleri her türden tehlike konusunda bilinçlendirilmiş olmaları koşuluyla kullanılabilir.

Çocukların kapı kumandalarıyla oynamalarına izin vermeyiniz. Uzaktan kumandaları çocukların erişebileceği yerlerde bırakmayınız.

Kullanıcı tarafından yapılması gereken temizlik ve bakım işlemlerini kesinlikle çocuklar tarafından gerçekleştirilemez.

Mekanizmadan yayılan akustik ses seviyesinin değeri 70 dB(A) veya daha düşüktür. Bu motorun bağlanmış olduğu yapı tarafından oluşturulan ve yayılan gürültü ölçüm sırasında dikkate alınmamıştır.

⚠ UYARI

Tüm potansiyel kullanıcıların motorun nasıl kullanılacağı konusunda montajı gerçekleştiren tesisatçı tarafından bu kılavuzda belirtilen tüm önlemlerin alınmış olması kaydıyla eğitilmeleri gerekir. Gerekli eğitimi almamış herhangi bir kimsenin kapıyı harekete geçirmeyeceğinden emin olunması zorunludur.

Kapının her türden hareketi sırasında kullanıcının kapıyı sürekli izlemesi ve kapı tamamen açılıncaya veya kapanıncaya kadar diğer şahısların kapının uzağında kalmasını sağlaması gerekir.

Kapının hareketini kasıtlı olarak engellemeyiniz.

Herhangi bir arıza oluşması durumunda motoru besleyen her türden akım kaynağını kesin ve hemen ardından erişim olanağı sağlamak için motorun kilidini açınız.

Vakit geçirmeden bu tür mekanizmalar ve ev otomasyonu konusunda uzman bir tesisatçıya başvurunuz.

⚠ TEHLİKE

Temizleme, bakım, parçaların değiştirilmesi ve benzeri işlemler sırasında motorun her türden enerji beslemesi bağlantısının kesilmesi şarttır.

Motorun kilidinin açılmamış olması durumunda kapıyı kesinlikle manuel olarak açmayı denemeyiniz.

⚠ UYARI

Kilidin manuel olarak açılması, kapının kontrolsüz şekilde hareket etmesine neden olabilir.

Her türden doğal engelin (dal, taş, yüksek otlar vb.) kapının hareketini engellemesini önleyiniz.

Tesisatın fotosellerle ve/veya bir turuncu flaşörle donatılmış olması halinde, bu fotosellerin ve turuncu flaşörün optik aksamını düzenli olarak temizleyiniz.

Her yıl motoru uzman personel tarafından kontrol ettiriniz.

⚠ UYARI

Her ay aşağıdakileri kontrol ediniz:

- kablolarda veya montajda her türden aşınma, bozulma veya benzeri türden hasarların tespit edilebilmesi için tüm tesisatı.
- kapı kanadı zeminden 50 mm yüksekliğinde bir engelle karşılaştığında, hareket mesafesinin yarısında mekanizmanın hareket yönünü değiştirdiğini.

Aksi halde vakit geçirmeden bu tür mekanizmalar ile ev otomasyonu konusunda uzman bir tesisatçıya başvurunuz.

⚠ UYARI

Bir onarım veya ayarın gerekli olması durumunda motoru kullanmayınız. Kötü durumdaki kapılar onarılmalı, güçlendirilmeli hatta değiştirilmelidir.

⚠ TEHLİKE

Besleme kablosunun hasar görmesi halinde, herhangi bir tehlikeli durumun doğmasının engellenmesi için değiştirme işleminin tesisatçı tarafından veya onun satış sonrası servisi veya benzeri konularda uzman ve yetkili bir kişi tarafından yapılması gerekir.

2.5. Piller hakkında

⚠ TEHLİKE

Standart / tuş şeklinde / şarj edilebilir pilleri çocukların erişebileceği yerlerde kesinlikle saklamayınız. Bunları çocukların erişemeyecekleri bir yerde muhafaza ediniz. Bunların çocuklar veya evcil hayvanlar tarafından yutulma riski vardır. Ölüm tehlikesi! Her türden önleme rağmen böyle bir olayın gerçekleşmesi halinde vakit geçirmeden bir doktora başvurunuz veya hastaneye gidiniz.

Pillerin kısa devre yapmamasına, ateşe atılmamasına veya şarj edilmemesine dikkat ediniz. Patlama tehlikesi vardır.

2.6. Geri dönüşüm ve hurdaya çıkarma

Eğer bir akü monte edilmiş ise hurdaya çıkarılmadan önce bağlantılarının mekanizmadan sökülmesi gerekir.



Uzaktan kumandanın boşalmış pillerini veya bataryasını evsel atıklarla birlikte çöpe atmayınız. Geri kazanım için bunları yetkili kuruluşlara teslim ediniz.



Kullanım ömrünü tamamlamış motoru evsel atıklarla birlikte atmayınız. Hurdaya çıkarılan motorun dağıtıcısı tarafından alınmasını sağlayınız veya bulunduğu yerdeki mahalli geri kazanım kuruluşlarına teslim ediniz.

3. ÇALIŞMA VE KULLANIM

3.1. Normal çalışma

3.1.1. Keygo io tipi uzaktan kumandaların kullanılması

Tamamen açılma

Kapının tamamen açılmasına kumanda etmek için programlanmış tuşa basınız.

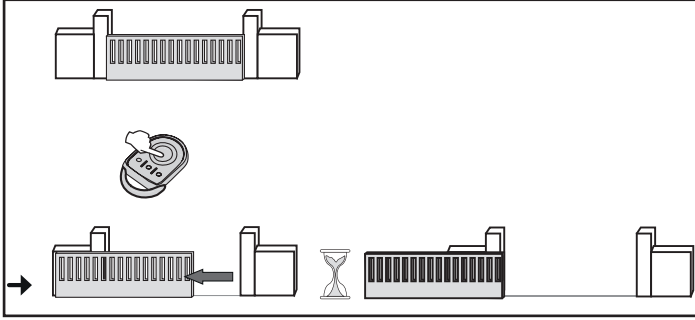

Yayalar için açılma

Kapının yaya için açılmasına kumanda etmek için programlanmış tuşa basınız.

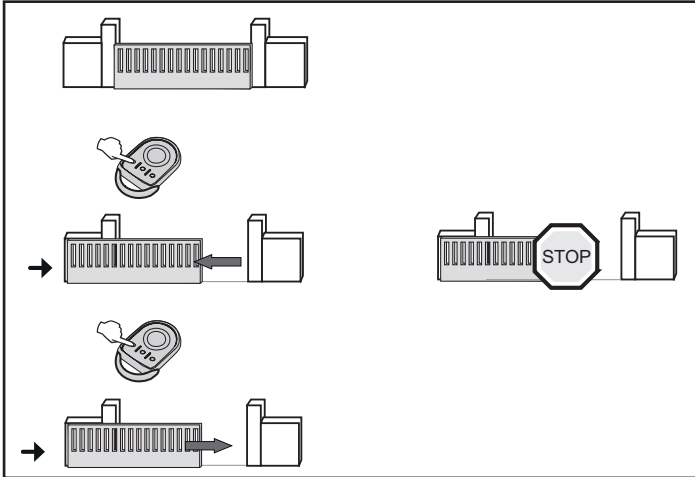

Kapanma

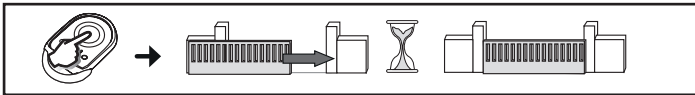

Stop



3.1.2. Engel algılamanın çalışması

- Açma sırasında engel algılanması kapının durmasına ve sonra geri çekilmesine neden olur.
- Kapanma sırasında engel algılanması kapının durmasına ve sonra geri çekilmesine neden olur.

3.2. Özel çalışmalar

Monte edilmiş çevre elemanları ve tesisatçınız tarafından programlanmış çalışma seçeneklerine göre motor aşağıdaki özel çalışmalara sahip olabilir:

3.2.1. 3 tuşlu bir uzaktan kumanda ile çalışma

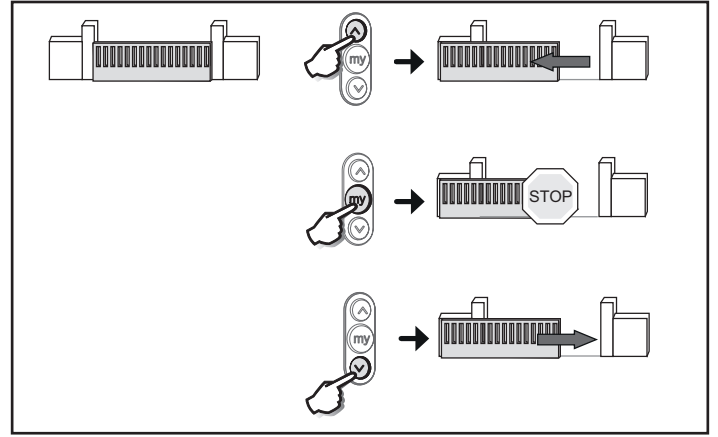

3.2.2. Güvenlik fotosellerinin çalışması

Fotoseller arasına yerleştirilmiş bir engel kapının kapanmasını engelleyebilir.

Kapanma sırasında bir engel algılanması halinde kapı önce durur daha sonra tekrar tamamen açılır.

Açılma sırasında bir engel algılanması halinde kapı hareketine devam eder.

Fotosellerin algılamanın engellenmesinin üzerinden 3 dakika geçtikten sonra sistem, «kablolu emniyet kumandası» çalışma moduna geçer. Bu modda kablolu bir giriş üzerindeki bir kumanda, kapının düşük hızda hareket etmesine neden olur. Kumanda basılı tutuldukça hareket devam eder ve kumandanın serbest bırakılmasının hemen ardından durur. Fotosellerin algılamanın engellenmesi durdurulduğunda sistem tekrar normal çalışma moduna geçer.



Dikkat

«Kablolu emniyet kumandası» modu, bir güvenlik kontağının kullanılmasını gerektirir (örn. 1841036 referanslı anahtarlı enversör).

3.2.3. Yanıp sönen turuncu flaşörle çalışma

Turuncu flaşör kapının zamanlama sonrasında kapının otomatik kapanmalı sıralı modda harekete geçmeye başlamasından 2 sn önce yanmaya başlar.

3.2.4. Alan aydınlatmasının çalışması

Alan aydınlatması motor her çalışmaya başladığında yanar ve motorun tamamen durmasını takip eden 60 saniye sonra söner.

Bir uzaktan kumandanın alan aydınlatması için programlanmış olması durumunda çalışma aşağıdaki gibi olur:

2 veya 4 tuşlu uzaktan kumanda ile

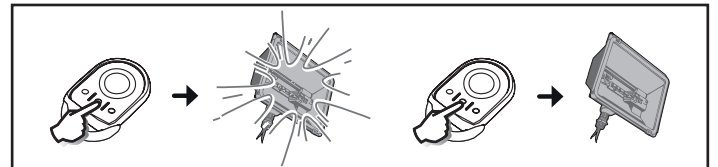

3 tuşlu bir uzaktan kumanda ile

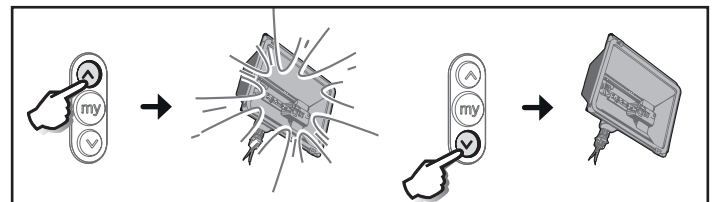

3.2.5. Zamanlamanın ardından otomatik kapanma ile ardeşık modda çalışma

Kapının otomatik kapanması, montaj sırasında programlanmış bir süreden sonra gerçekleşir.

Bu süre boyunca yeni bir kumanda, otomatik kapanmayı iptal eder ve kapı açık kalır.

Bir sonraki kumanda kapının kapanmasına neden olur.

3.2.6. Yedek aküde çalışma

Sisteme bir yedek akü takılmışsa motor, akımın genel olarak kesilmesi durumunda dahi çalışabilir.

Çalışma bu durumda aşağıdaki şartlarda yapılır:

- Düşürülmüş ve sabit hız.
- Çevre elemanları (fotoseller, turuncu flaşör, kablolu kod klavyesi vb.) çalışmaz.

Akünün teknik özellikleri:

- Kullanım süresi: 24 saat; kapının ağırlığına göre 3 çalışma çevrimi.
- Yeniden şarj süresi: 48 saat
- Değişirmeden önce kullanım ömrü: yaklaşık 3 yıl.

3.3. Uzaktan kumandalara ek

3.3.1. Keygo io

Bu işlem, hafızaya alınmış bir Keygo io uzaktan kumandasına ait bir tuşun fonksiyonunun, yeni bir Keygo io uzaktan kumanda tuşuna kopyalanması olanağı sağlar.

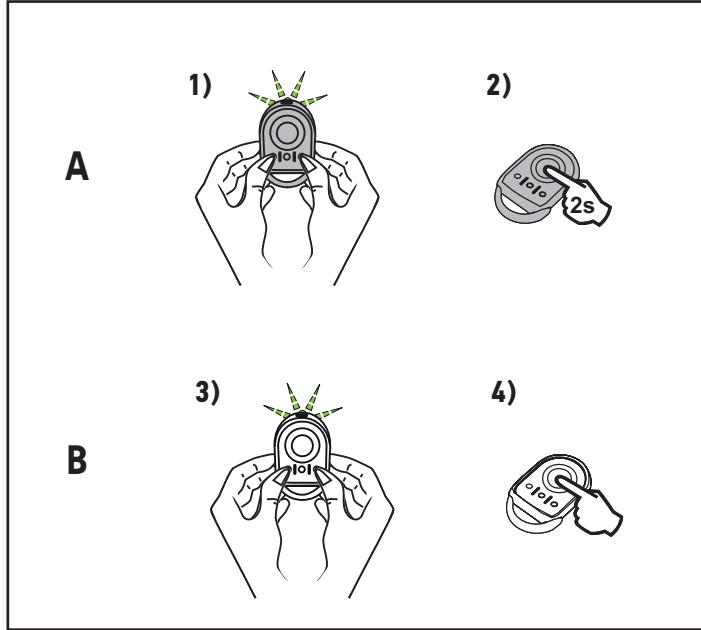

Uzaktan kumanda "A" = önceden hafızaya alınmış «kaynak» uzaktan kumanda

Uzaktan kumanda "B" = hafızaya alınacak «hedef» uzaktan kumanda

Örneğin A uzaktan kumandasının tuşu kapının tamamen açılmasına kumanda ediyorsa yeni B uzaktan kumandasının tuşu da kapının tamamen açılmasına kumanda edecektir.

3.4. Acil durum manuel kilit açma

- 1) Anahtarı kilide sokunuz.
- 2) Anahtarı sola doğru çeyrek tur çeviriniz.
- 3) Kilit açma kolunu sağa doğru çeviriniz.

Dikkat

Kapıyı sertçe itmeyiniz. Elle hareket ettirdiğiniz sırada kapıya tüm hareket mesafesi boyunca eşlik ediniz.

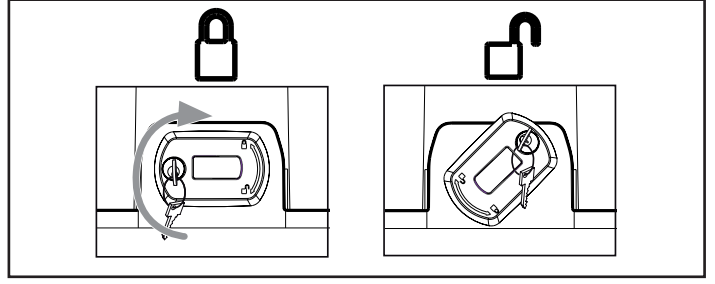

3.5. Motorun kilitlemesi

- 1) Kilit açma kolunu sola doğru çeviriniz.
- 2) Harekete geçirme mekanizması kilitleninceye kadar kapıyı manuel olarak hareket ettiriniz.

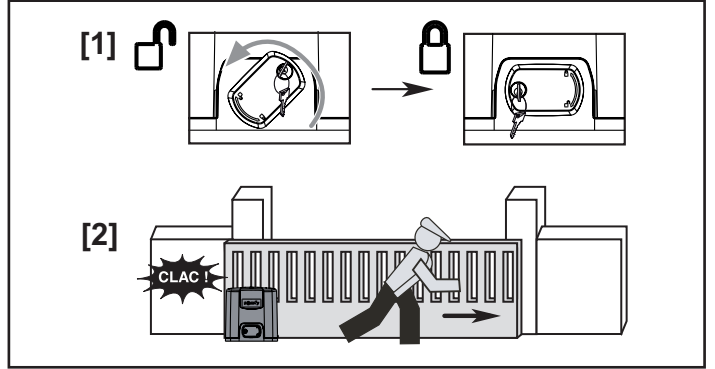

- 3) Anahtarı sağa doğru çeyrek tur çeviriniz.
- 4) Anahtarı çıkarınız.

Dikkat

Herhangi bir yeni kumanda öncesinde zorunlu olarak motoru kilitleyiniz.

4. BAKIM

4.1. Kontroller

4.1.1. Güvenlik tertibatları (fotoseller, engel algılayıcı)

Her 6 ayda bir düzgün çalıştığını kontrol ediniz.

4.1.2. Yedek akü

Akünün kullanım ömrünü optimum uzatmak için yılda en az 3 defa ana beslemenin kesilmesi ve birkaç çevrim boyunca motorun akü ile çalıştırılması tavsiye edilir.

4.2. Pilin değiştirilmesi

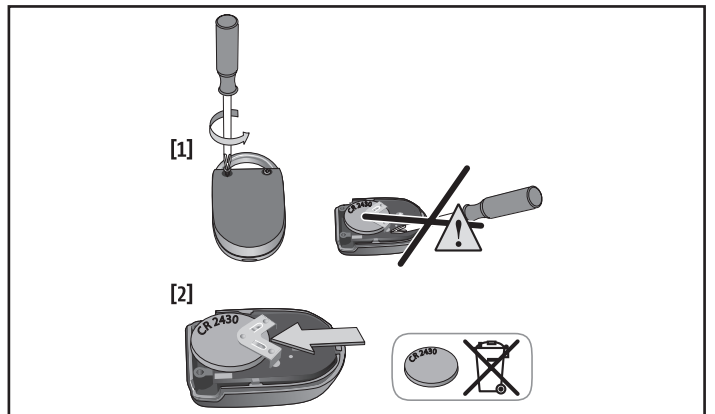

5. TEKNİK ÖZELLİKLER

Şebeke beslemesi	220-230 V - 50/60 Hz
Tüketilen maksimum güç	600 W (500 W harici aydınlatma ile)
İklimsel kullanım şartları	- 20° C / + 60° C - IP 44
Radyo frekansı))) 868 - 870 MHz < 25 mW
Hafızaya alınabilecek kanal sayısı: 1 W kumandalar (Keygo io, Situo io, ...)	Tamamen/yaya açılma kumandası: 30 Yardımcı çıkışı kumandası: 4
Harici aydınlatma çıkışı	230 V - 500 W maks • ya 5 adet flüoresan veya LED aydınlatma • ya 2 adet düşük gerilimli LED aydınlatma • ya 1 adet 500 W maks halojen aydınlatma





إصدار مترجم من الدليل

الفهرس

3	3. التشغيل والاستعمال	1	1. معلومات عامة
3	3.1. التشغيل الاعتيادي	1	1.1. لماذا عالم Somfy؟
3	3.2. حالات تشغيل خاصة	1	1.2. الدعم
4	3.3. إضافة أجهزة تشغيل عن بعد	1	2. إرشادات السلامة
4	3.4. تحرير القفل يدويا في حالة الطوارئ	1	2.1. تحذير - تعليمات أمان هامة
4	3.5. تأمين قفل المحرك	1	2.2. معلومات عامة
4	4. الصيانة	2	2.3. تحذير - تعليمات أمان هامة
4	4.1. الفحوصات	2	2.4. إرشادات الأمان المتعلقة بالاستخدام
4	4.2. استبدال البطارية	2	2.5. بخصوص البطاريات
5	5. المواصفات الفنية	2	2.6. إعادة التنوير والتخلص

معلومات عامة

إرشادات السلامة

- خطر**  يشير إلى خطر يسبب الموت الفوري أو إصابات خطيرة.
- تحذير**  يشير إلى خطر قد يسبب الموت أو إصابات خطيرة.
- احتياط**  يشير إلى خطر قد يسبب إصابات خفيفة أو متوسطة الخطورة.
- تنبيه**  يشير إلى خطر قد يسبب تلفًا للمنتج أو يدمره.

2. تعليمات السلامة

خطر 

يجب تركيب المحرك وضبطه بواسطة مسئول تركيب متخصص بالمحركات والتشغيل الآلي للمنازل، طبقا للوائح البلد التي سيتم التشغيل بها.

يمكن أن يتسبب عدم الالتزام بهذه التعليمات في الإصابة الخطيرة للأشخاص، على سبيل المثال المحشورين بواسطة البوابة. ليس للمستخدم الحق في إجراء أي تعديل.

2.1. تحذير - تعليمات أمان هامة

تحذير 

من المهم لسلامة الأشخاص اتباع جميع التعليمات، لأن التركيب الخاطئ قد يؤدي إلى حدوث إصابات خطيرة. احتفظ بهذه التعليمات.

لا تتحمل Somfy المسؤولية عن التلقيات الناتجة عن عدم الالتزام بتعليمات هذا الدليل.

2.2. معلومات عامة

هذا المنتج محرك للبوابة المنزلقة، للاستخدام المنزلي، كما هو معرّف في معيار EN 60335-2-103 الذي يخضع له. هدف هذه التعليمات بوجه خاص هو تلبية متطلبات المواصفة المذكورة وأيضا ضمان سلامة الممتلكات والأشخاص.

1. معلومات عامة

نشكركم على اختياركم أحد أجهزة شركة SOMFY. لقد تم تصميم وتصنيع هذا الجهاز بواسطة شركة SOMFY وفقاً لمعايير الجودة المطابقة للمواصفة ISO 9001.

1.1. لماذا عالم Somfy؟

تقوم شركة Somfy بتطوير وإنتاج وتسويق أنظمة أوتوماتيكية لفتح وغلق بوابات البناء. وجميع منتجات Somfy من أنظمة إنذار، وأنظمة أوتوماتيكية للمتاجر، والمصارع، وأبواب الكراجات والبوابات، تلبى متطلبات السلامة، والراحة وتوفر الوقت يومياً.

وفي عالم Somfy، البحث عن الجودة هو محرك التطوير الدائم نحو الأفضل. لقد ذاع صيت منتجات Somfy استناداً إلى اعتماديتها الفائقة، فأصبحت مرادفاً للإبداع والدقة التقنية في جميع أنحاء العالم.

1.2. الدعم

تنهج Somfy سياسة ترمي إلى التعرف عن قرب على العملاء والإنصات لأرائهم وتلبية احتياجاتهم.

للحصول على أية معلومات تتعلق باختيار أو شراء أو تركيب أنظمة Somfy، بإمكانكم استشارة فني التركيب من شركة Somfy أو الاتصال مباشرة بأحد مستشاري شركة Somfy الذي سيقدم لكم العون في مسعاكم.

في حالة التشغيل غير السليم، افصل المحرك من أي مصدر للطاقة وحرر غلق المحرك فوراً لإتاحة الوصول إليه.
اتصل فوراً بمختصّص بالمحركات والتشغيل الآلي للمنازل.

⚠️ خطر

يجب فصل المحرك عن مصدر الطاقة أثناء التنظيف والصيانة واستبدال القطع.
لا تحاول فتح البوابة يدوياً إذا لم يكن قد تم تحرير تأمين الغلق للمحرك.

⚠️ تحذير

يمكن أن يؤدي تحرير القفل اليدوي إلى حركة غير متحكم بها للبوابة. تجنب أن يكون من الممكن أن يعوق أي عائق طبيعي (فرع، حجر، أعشاب عالية، إلخ) حركة البوابة.
إذا كان التركيب مجهّزاً بخلايا كهروضوئية و/أو ضوء برتقالي، قم بتنظيف عدسات الخلايا الكهروضوئية والضوء البرتقالي بانتظام.
يجب فحص المحرك سنوياً بواسطة طاقم مؤهل.

⚠️ تحذير

تحقق كل شهر:
• من التركيب للكشف عن أية علامات تآكل أو أي تدهور يلحق بالكابلات وبالتركيب.
• أن المحرك يغير اتجاه حركته عندما تقابل البوابة غرضاً ما بارتفاع 50 ملم موضوع على منتصف ارتفاع المصراع.
إذا كانت الحالة غير ذلك، اتصل فوراً بفني تركيبات مختصّص بالمحركات والتشغيل الآلي للمنازل.

⚠️ تحذير

لا تستعمل المحرك في حالة احتياجه للإصلاح أو الضبط. يتعين إصلاح البوابات ذات الحالة السيئة أو تدعيمها أو تغييرها إذا لزم الأمر.

⚠️ خطر

إذا كان كابل الإمداد بالطاقة تالفاً، يجب استبداله بواسطة فني التركيب أو خدمة بعد البيع الخاصة به أو أشخاص مؤهلين مماثلين بهدف تجنب أي خطر.

2.5. بخصوص البطاريات

⚠️ خطر

لا تترك البطاريات/بطاريات الأزرار/المجمّعات في متناول الأطفال. قم بحفظها في مكان لا يمكنهم الوصول إليه. توجد خطورة أن يتم ابتلاعها بواسطة أطفال أو حيوانات أليفة. خطر الموت! إذا حدث ذلك رغم كل شيء، قم باستشارة طبيب أو الذهاب للمستشفى فوراً.

انتبه لعدم توصيل دائرة قصر بالبطاريات ومن عدم إلقائها في النار، ولا تقم بإعادة شحنها. يوجد خطر للانفجار.

2.6. إعادة التدوير والتخلص

إذا كانت البطارية مركّبة، يجب فصلها عن المحرك قبل أن يتم التخلص منها.

لا تقم بإلقاء البطاريات المستعملة لأجهزة التشغيل عن بعد أو البطارية إذا كانت مركّبة، مع المخلفات المنزلية. تخلص منها في نقطة تجميع مخصّصة لإعادة تدويرها.

⚠️ تحذير

يحظر أي استخدام لهذا المنتج على أي بوابة غير البوابة الأصلية. ممنوع إضافة أي ملحق أو أي مكّون غير موصى به بواسطة Somfy. يمكن أن يتسبب عدم الالتزام بهذه التعليمات في الإصابة الخطيرة للأشخاص، على سبيل المثال المحشورين بواسطة البوابة. في حال ارتبتم في شيء ما عند استخدام هذا المحرك أو أردتم الحصول على معلومات إضافية، يتعين استشارة فني تركيب محرك البوابة أو زيارة الموقع الإلكتروني www.somfy.com.

2.3. تحذير - تعليمات أمان هامة

⚠️ تحذير

من المهم لسلامة الأشخاص اتباع هذه التعليمات، لأن الاستخدام الخاطئ قد يؤدي إلى حدوث إصابات خطيرة. احتفظ بهذه التعليمات.

يجب أن يتم أي تغيير لضبط البارامترات بواسطة فني تركيب محترف في المحركات وفي التشغيل الآلي للمنازل.

كل تعديل لا يلتزم بهذه التعليمات يعرّض أمان الممتلكات والأشخاص للخطر.

لا تتحمل Somfy المسؤولية عن التلفيات الناتجة عن عدم الالتزام بتعليمات هذا الدليل.

2.4. إرشادات السلامة المتعلقة بالاستعمال

⚠️ تحذير

يمكن استخدام هذا المحرك بواسطة أطفال لا تقل أعمارهم عن 8 سنوات وبواسطة أشخاص قدراتهم البدنية أو الحسية أو العقلية محدودة أو معدومي الخبرة أو المعرفة، إذا تمت مراقبتهم بشكل صحيح أو إذا تم إعطائهم تعليمات متعلقة باستخدام المحرك بأمان كامل لهم وإذا تم فهم المخاطر التي يتعرضون لها.

لا تترك الأطفال يعبثون بأجهزة التحكم في احاجز. ضع وحدات التشغيل عن بعد بعيداً عن متناول الأطفال.

يجب ألا يتم إجراء التنظيف والصيانة بواسطة المستخدم بواسطة أطفال.

مستوى الضغط الصوتي للمحرك أقل من أو مساوي لـ 70 dB(A). لا يتم أخذ الضوضاء الصادرة عن التركيب الذي سيتم توصيل المحرك به في الاعتبار.

⚠️ تحذير

يجب أن يتم إلزامياً تدريب كل مستخدم محتمل على استخدام المحرك من قبل الشخص الذي قام بالتركيب، مع تطبيق كل توصيات هذا الدليل. ينبغي التأكد من عدم إمكانية تحريك البوابة بواسطة أي شخص غير مدرب.

يجب على المستخدم مراقبة البوابة أثناء كل العمليات وإبقاء الأشخاص بعيدين حتى يتم فتح أو غلق البوابة بالكامل.

لا ينبغي إعاقة حركة البوابة عن عمد.

3.2 حالات تشغيل خاصة

تبعاً للجهيزات الملحقة التي تم تركيبها وخيارات التشغيل المبرمجة بواسطة فني التركيب يمكن تنفيذ حالات التشغيل الخاصة التالية:

3.2.1 التشغيل بواسطة جهاز تشغيل عن بعد بثلاثة أزرار

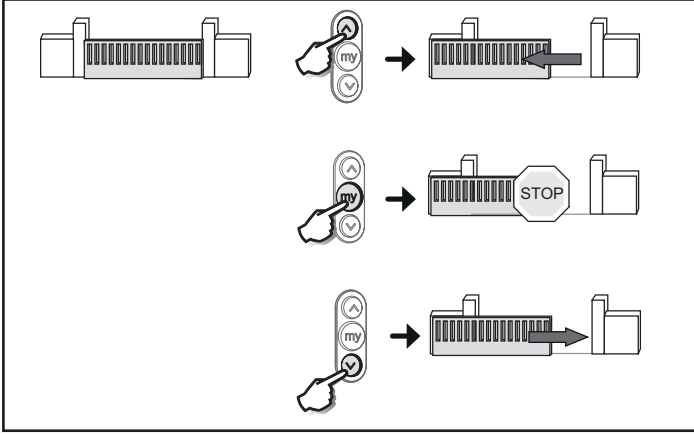

3.2.2 تشغيل خلايا الأمان

وجود عائق بين الخلايا يمنع غلق البوابة.

عند اكتشاف عائق أثناء غلق البوابة، فإنها تتوقف ثم تفتح مجدداً بشكل كامل. في حالة اكتشاف عائق أثناء فتح البوابة، فإنها تواصل حركتها.

بعد ثلاث دقائق من حجب الخلايا، يتحول النظام إلى وضع تشغيل "جهاز فصل الحركة السلبي". في هذا الوضع، تقوم وحدة تحكم على المدخل السلبي بتشغيل تحريك البوابة بسرعة منخفضة. ويستمر التحرك طالما استمر التحكم ويتوقف على الفور عند إعادة إطلاق التحكم. ينتقل النظام مرة أخرى إلى وضع التشغيل الاعتيادي حالما تصبح الخلايا غير محجوبة.

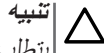

تنبه
يتطلب وضع "جهاز فصل الحركة السلبي" استعمال ملابس أمان (مثلاً محول نو مفتاح مرجع 1841036).

3.2.3 التشغيل مع إضاءة مصباح برتقالي وماض

يتم تفعيل المصباح البرتقالي قبل بدء الحركة بثانيتين إذا كانت البوابة تعمل في الوضع التتابعي مع الغلق التلقائي بعد التوقيت.

3.2.4 تشغيل إضاءة المنطقة

إضاءة المنطقة تعمل بدءاً من تشغيل المحرك وتنطفئ بعد 60 ثانية من التوقف الكامل للمحرك.

في حالة برمجة جهاز تشغيل عن بعد من أجل التحكم في الإضاءة، يكون التشغيل كما يلي:

بواسطة جهاز تشغيل عن بعد بزرين أو أربعة أزرار

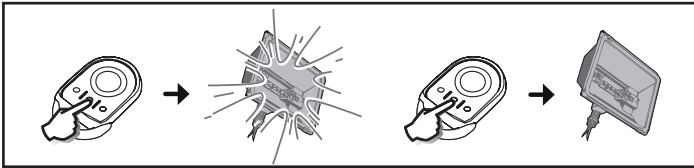

لا تقم بإلقاء المحرك خارج الخدمة مع المخلفات المنزلية. قم بإعادة المحرك إلى مورّعه أو استخدام وسائل الجمع الانتقائية التي يضعها الحي تحت التصرف.



3. التشغيل والاستعمال

3.1 التشغيل الاعتيادي

3.1.1 استخدام أجهزة التحكم عن بعد من نوع Keygo io

الفتح الكامل

اضغط على الزر المبرمج للتحكم في الفتح الكامل للبوابة.

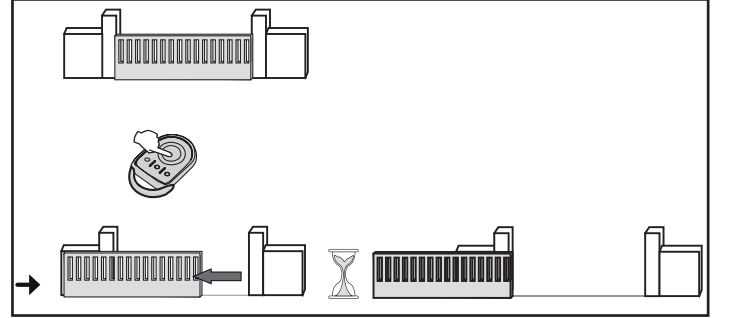

خاصية الفتح لعبور المارة

اضغط على الزر المبرمج للتحكم في خاصية الفتح لمرور المشاة بالبوابة.

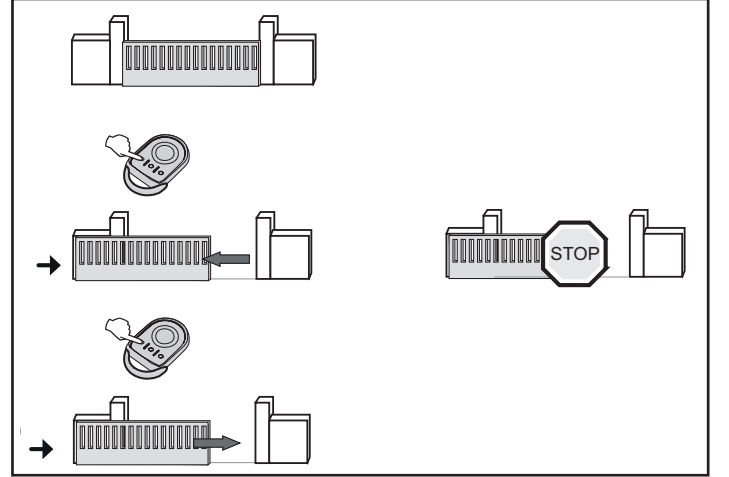

غلق

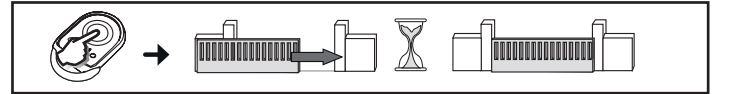

إيقاف



3.1.2 تشغيل خاصة اكتشاف العوائق

- يؤدي اكتشاف عائق أثناء فتح البوابة إلى توقفها ثم تراجعها.
- يؤدي اكتشاف عائق أثناء غلق البوابة إلى توقفها ثم إعادة فتحها.

بواسطة جهاز تشغيل عن بعد بثلاثة أزرار

⚠️ تنبيه
لا تدفع البوابة بعنف. رافق البوابة خلال مناورات تحريكها يدويًا على مجرى حركتها.

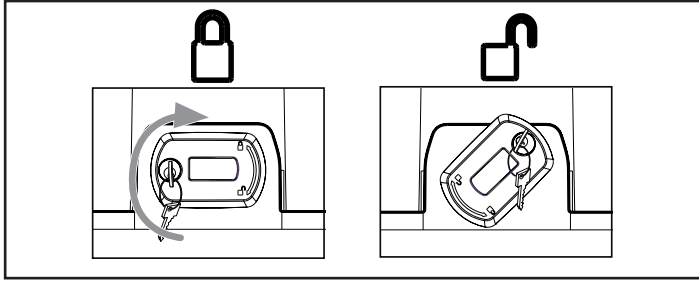

3.5.3. تأمين قفل المحرك

- (1) أدر مقبض تحرير القفل نحو اليسار.
- (2) حرك البوابة يدويًا إلى أن تعيد تجهيزه الجر تأمين قفلها.

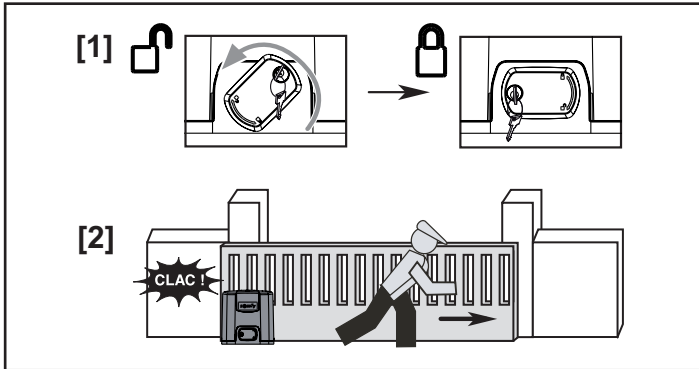

- (3) أدر المفتاح بمقدار ربع دورة نحو اليمين.
- (4) اسحب المفتاح.

⚠️ تنبيه
يتعين بشكل أساسي تأمين قفل المحرك قبل تنفيذ أي أوامر أخرى.

4. الصيانة

4.1. الفحوصات

4.1.1. تجهيزات السلامة (خلايا، قضيب استشعار)

تحقق من التشغيل السليم كل ستة أشهر.

4.1.2. البطارية الاحتياطية

لتأمين عمر افتراضي مثالي للبطارية، يوصى بفصل منبع الطاقة الرئيسي وتشغيل المحرك على البطارية لعدة دورات، على أن يتم ذلك 3 مرات في العام.

4.2. استبدال البطارية

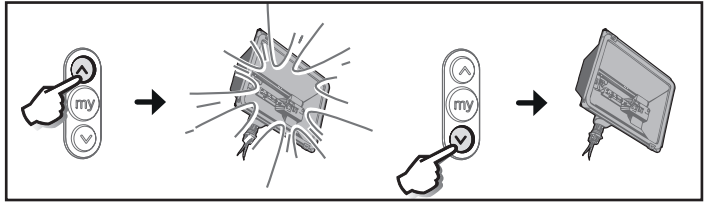
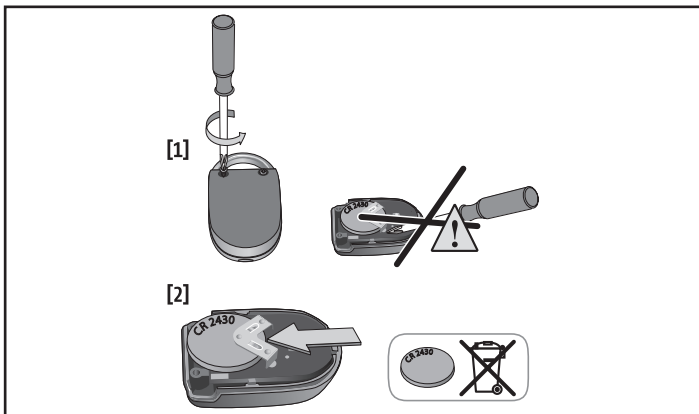

3.2.5. التشغيل في الوضع التتابعي مع الغلق التلقائي بعد توقيت

تغلق البوابة تلقائيًا بعد انقضاء الفترة الزمنية المبرمجة عند التركيب.

يؤدي إعطاء أمر تحرك جديد أثناء هذه الفترة الزمنية إلى إلغاء عملية الغلق التلقائي وبقاء البوابة مفتوحة.

يؤدي أمر التحكم التالي إلى غلق البوابة.

3.2.6. التشغيل على البطارية الاحتياطية

إذا كانت بطارية احتياطية مركبة، يمكن أن يستمر عمل المحرك حتى في حالة انقطاع التيار الكهربائي العمومي.

يتم التشغيل عندئذ في الظروف التالية:

- سرعة مخفضة وثابتة.
- التجهيزات الملحقة (خلايا كهروضوئية، المصباح البرتقالي، لوحة المفاتيح السلوكية المشفرة وما شابه) لا تعمل.

مواصفات البطارية:

- مدى كفاية الطاقة: 24 ساعة، 3 دورات عمل تبعًا لوزن البوابة.
- زمن إعادة الشحن: 48 ساعة
- العمر الافتراضي قبل الاستبدال: 3 أعوام تقريباً.

3.3. إضافة أجهزة تشغيل عن بعد

3.3.1. Keygo io

نتيج هذه العملية نسخ وظيفة أحد أزرار جهاز تشغيل عن بعد من النوع Keygo io مخزن على زر جهاز تشغيل عن بعد جديد من النوع Keygo io:

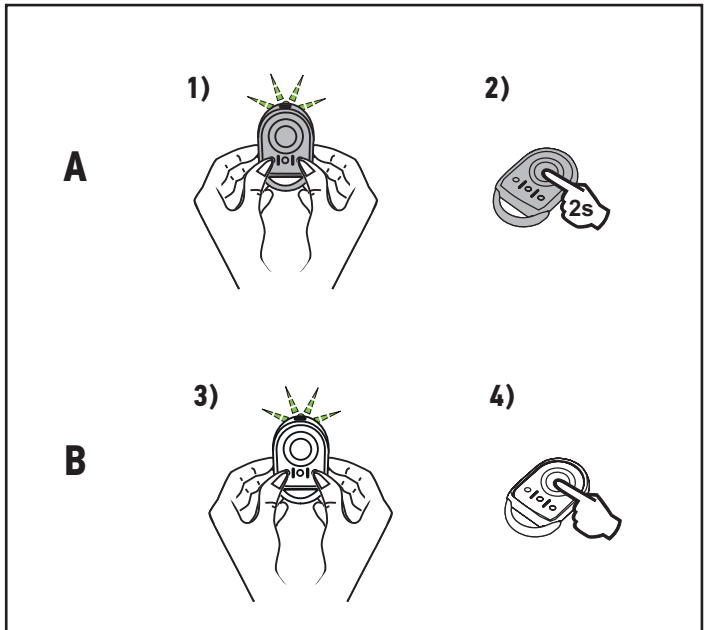

جهاز التشغيل عن بعد "أ" = جهاز التشغيل عن بعد "المصدر" المخزن بالذاكرة مسبقًا
جهاز التشغيل عن بعد "ب" = جهاز التشغيل عن بعد "المستهدف" المراد تخزينه بالذاكرة

على سبيل المثال، إذا كان زر جهاز التشغيل عن بعد "أ" يتحكم في الفتح الكلي للبوابة، فإن زر جهاز التشغيل عن بعد الجديد "ب" سوف يتحكم أيضًا في الفتح الكامل للبوابة.

3.4. تحرير القفل يدويًا في حالة الطوارئ

- (1) أدخل المفتاح في القفل.
- (2) أدر المفتاح بمقدار ربع دورة نحو اليسار.
- (3) أدر مقبض تحرير القفل نحو اليمين.

5. المواصفات الفنية

منبع الطاقة	220-230 فلت - 60/50 هرتز
أقصى حد للطاقة المستهلكة	600 وات (مع إضاءة منفصلة 500 وات)
ظروف الاستعمال المناخية	- 20 ° مئوية / + 60 ° مئوية IP 44 -
التردد اللاسلكي	868 - 870 ميغا هرتز)> 25 مللي وات
عدد القنوات التي يمكن تخزينها: وحدات التحكم W 1 (...، Situto io، Keygo io)	أمر الفتح الكامل/مرور المشاة 30 التحكم بالمخرج الاحتياطي: 4
مخرج الإضاءة المنفصلة	230 فلت - 500 واط بحد أقصى • أي 5 لمبات فلوروسنت مدمجة أو ليد • أي 2 مصدر طاقة من أجل لمبات ليد منخفضة الجهد الكهربائي • أي 1 إضاءة هالوجين 500 واط بحد أقصى

SOMFY ACTIVITES SA, Société Anonyme, capital 35.000.000 Euros, RCS Annecy, 303.970.230 - 01/2024
Images not contractually binding

SOMFY ACTIVITES SA

50 avenue du Nouveau Monde
74300 CLUSES
FRANCE

www.somfy.com

somfy®

